



## Acompanhamento Físico-Financeiro



Cliente: **RIO BRAVO / UNIMED SUL CAPIXABA**

Obra: **HOSPITAL UNIMED SUL CAPIXABA**

Local: **Cachoeiro de Itapemirim/ ES**

Período: **Agosto/2019**



## ÍNDICE

### **1. Resumos Gerenciais**

- 1.1 Dados do Contrato /Acompanhamento Físico
- 1.2 Evolução Física – Conforme Primavera
- 1.3 Acompanhamento Financeiro
- 1.4 Apresentação dos serviços extras/ Análise débito x crédito
- 1.5 Resumo medição por grupo
- 1.6 Evolução financeira

### **2. Detalhamento Físico**

- 2.1 Análise do período e pontos de atenção
  - Status atividades do período
  - Metas para o próximo período.
- 2.2 Reengenharia – Status
- 2.3 Alteração de projetos
- 2.4 Principais metas para o próximo período
- 2.5 Cronograma físico – detalhado
- 2.6 Acompanhamento Visual
- 2.7 Relatório fotográfico

### **3. Detalhamento financeiro**

- 3.1 Consideração deste relatório financeiro.
- 3.2 Reengenharia – Resumo financeiro da reengenharia aprovada.
- 3.3 Memória de calculo dos valores da reengenharia.
- 3.4 Medição 14 – Agosto.19.
- 3.5 Memória de cálculo da medição.
- 3.6 Controle financeiro dos projetos contratados após início da obra.

### **4. Documentos relevantes**

- 4.1 Atas

### **5. Matriz de comunicação**



# HOSPITAL UNIMED SUL CAPIXABA



**Resumos Gerenciais**  
Dados do Contrato/ Acompanhamento físico

---

AGOSTO 2019



CLIENTE: UNIMED CAPIXABA / RIO BRAVO

OBRA: HOSPITAL UNIMED SUL CAPIXABA



## DADOS DA OBRA

GERENCIADORA:	FS CONSULTORES
CONSTRUTORA:	MATEC ENGENHARIA
PRAZO CONTRATURAL:	450 dias
VALOR CONTRATUAL:	R\$ 59.000.000,00

## RESUMO GERENCIAL - ACOMPANHAMENTO FÍSICO

[RELATÓRIO Nº 14 - 31/08/2019 \(Agosto.19\)](#)

### PRAZO - Cronograma Etapa Fundações

Início da Obra	02/07/2018
Término Meta *	25/09/2019
Término Cedo*	20/12/2019
<hr/>	
Status	<b>86 DIAS - ATRASADO</b>

#### Observação:

##### Impactos no prazo da obra:

- Atraso na 1ª etapa da obra (fundação e estrutura metálica) devido a revisão dos projetos propostos pela reengenharia da Matec.
- Demobilização do efetivo no período de dezembro/18 a meados de janeiro/19. Baixa produtividade na primeira quinzena de janeiro/19.
- Alteração de projeto - liberação de serviços críticos.

**Início da Obra:** data de início das atividades na obra.

**Término Meta:** data prevista para término das atividades na obra de acordo com o cronograma inicial.

**Término Cedo:** data prevista para término das atividades na obra de acordo com a última atualização do cronograma.

**Status:** diferença entre Término Meta e Término Cedo.





# HOSPITAL UNIMED SUL CAPIXABA



**Resumos Gerenciais**  
Acompanhamento Financeiro

---

AGOSTO 2019



## RESUMO GERENCIAL - ACOMPANHAMENTO FINANCEIRO

RELATÓRIO Nº 14 - 31/08/2019 (Agosto.19)

## RESULTADO FINANCEIRO ATÉ O MÊS

Valor contratual	R\$ 59.000.000,00
Medição acumuladas até julho.19	R\$ 34.848.326,37
Medição nº 14 - agosto.19	R\$ 3.644.044,04
<b>Saldo contratual bruto</b>	<b>R\$ 20.507.629,59</b>
<b>Saldo adiantamento</b>	<b>R\$ 2.050.762,96</b>
<b>Saldo contratual líquido ( Saldo contratual bruto - saldo adiantamento)</b>	<b>R\$ 18.456.866,63</b>

Obs: No mês de julho.19 foi retido o valor de R\$ 428.692,70 devido ao processo trabalhista em andamento.

## CONTROLE FINANCEIRO

Valor do sinal = R\$ 5.900.000,00		Valor do reajuste = R\$ 1.722.428,50		
	Valor medição	Desconto mensal adiantamento	Reajuste contratual	Valor pago - MATEC (sem desconto INSS)
Medição nº 01 - julho.18	R\$ 624.348,39	R\$ 62.434,84		R\$ 561.913,55
Medição nº 02 - agosto.18	R\$ 760.159,60	R\$ 76.015,96		R\$ 684.143,64
Medição nº 03 - setembro.18	R\$ 430.065,24	R\$ 43.006,52		R\$ 387.058,71
Medição nº 04 - outubro.18	R\$ 1.156.650,25	R\$ 115.665,03		R\$ 1.040.985,23
Medição nº 05 - novembro.18	R\$ 2.191.679,36	R\$ 219.167,94		R\$ 1.972.511,42
Medição nº 06 - dezembro.18	R\$ 2.087.118,83	R\$ 208.711,88		R\$ 1.878.406,95
Medição nº 07 - janeiro.19	R\$ 3.084.700,61	R\$ 308.470,06		R\$ 2.776.230,55
Medição nº 08 - fevereiro.19	R\$ 3.859.149,22	R\$ 385.914,92		R\$ 3.473.234,30
Medição nº 09 - março.19	R\$ 3.692.574,64	R\$ 369.257,46		R\$ 3.323.317,17
Medição nº 10 - abril.19	R\$ 6.169.762,65	R\$ 616.976,26		R\$ 5.552.786,38
Medição nº 11 - maio.19	R\$ 4.220.200,95	R\$ 422.020,10	R\$ 217.658,00	R\$ 4.015.838,86
Medição nº 12 - junho.19	R\$ 3.365.845,39	R\$ 336.584,54	R\$ 575.860,67	R\$ 3.605.121,52
Medição nº 13 - julho.19	R\$ 3.206.071,24	R\$ 320.607,12	R\$ 139.569,46	R\$ 3.025.033,58
Medição nº 14 - agosto.19	R\$ 3.644.044,04	R\$ 364.404,40	R\$ 158.636,11	R\$ 3.438.275,75
<b>Total</b>	<b>R\$ 38.492.370,41</b>	<b>R\$ 3.849.237,04</b>	<b>R\$ 1.091.724,25</b>	<b>R\$ 35.734.857,61</b>
<b>Saldo</b>	<b>R\$ 20.507.629,59</b>	<b>R\$ 2.050.762,96</b>	<b>R\$ 630.704,25</b>	

## STATUS FINANCEIRO DO CONTROLE DA ECONOMIA DA REENGENHARIA

## STATUS CONTRATO

VALOR CONTRATUAL INICIAL	R\$ 59.000.000,00
FUNDAÇÕES PROFUNDAS - PROJETO INICIAL	R\$ 928.056,78
FUNDAÇÕES RASAS - PROJETOS INICIAL	R\$ 730.374,66
REENGENHARIA - FUNDAÇÕES RASAS - PROJETOS ATUAL	R\$ 660.600,02
ESTRUTURAS METÁLICAS - PROJETO INICIAL	R\$ 5.761.621,40
ESTRUTURAS METÁLICAS - PROJETO ATUAL	R\$ 5.302.811,92
PINTURA INTUMESCENTE - ESTRUTURA METÁLICA - PROJETO INICIAL	R\$ 531.578,15
PINTURA ARGAMASSA PROJETADA- ESTRUTURA METÁLICA - PROJETO ATUAL	R\$ 440.831,09
SUBSTITUIÇÃO DAS TELHAS COBERTURA PÓRTICO ACESSO PRINCIPAL - PROJET	R\$ 52.080,00
SUBSTITUIÇÃO DAS TELHAS COBERTURA PÓRTICO ACESSO PRINCIPAL - PROJET	R\$ 26.040,00

VALOR CONTRATUAL - Valor apresentado na medição R\$ 57.530.732,04

## ECONOMIA POR REENGENHARIA

REENGENHARIA - FUNDAÇÕES PROFUNDAS	R\$ 928.056,78
REENGENHARIA - FUNDAÇÕES RASAS	R\$ 69.774,64
REENGENHARIA - ESTRUTURAS METÁLICAS	R\$ 458.809,48
REENGENHARIA PINTURA INTUMESCENTE X ARGAMASSA PROJETADA	R\$ 90.747,06
SUBSTITUIÇÃO DAS TELHAS COBERTURA PÓRTICO ACESSO PRINCIPAL - PROJET	R\$ 26.040,00

VALOR TOTAL DA ECONOMIA R\$ 1.573.427,96

VALOR TOTAL DA ECONOMIA - Compartilhada Matec 50% R\$ 726.713,98

VALOR CONTRATUAL ATUAL (R\$ 59.000.000,00 - VALOR ECONOMIA COMPARTILHADA ) R\$ 58.273.286,02

VALOR DO REAJUSTE CONTRATUAL R\$ 1.722.428,50

	Valor total	Valor pago acumulado	Valor Pago Medição 14	Saldo
Asa 02 - Tubulação de ferro	R\$ 53.703,33	R\$ 53.703,33		R\$ 0,00
Asa 03 - Projeto elétrica, hidráulica e PCI	R\$ 63.200,00			R\$ 63.200,00
Asa 05 - Fechamento das torres	R\$ 225.000,00			R\$ 225.000,00
Asa 07 - Ferro fundido da cozinha	R\$ 67.724,17	R\$ 67.724,17		R\$ 0,00
Asa 08 - Alteração cobertura da rampa	R\$ 123.828,12		R\$ 42.792,94	R\$ 81.035,18
Asa 10 - Alteração do cubículo de medição MT	R\$ 35.000,00		R\$ 35.000,00	R\$ 0,00
Asa 11 - Alteração painéis IT médico	R\$ 52.778,82	R\$ 52.778,82		R\$ 0,00
Asa 13 - Alteração paredes dry-wall perímetro fachada	R\$ 346.632,30	R\$ 333.004,00	R\$ 10.398,97	R\$ 3.229,33
Asa 14 - Alteração ar condicionado	R\$ 467.734,43		R\$ 139.267,79	R\$ 328.466,64
Asa 16 - Alteração dos pontos de osmose	R\$ 26.451,62	R\$ 26.451,62		R\$ 0,00
Asa 18 - Alteração da guarita	R\$ 101.314,30		R\$ 37.228,18	R\$ 64.086,12
Asa 19 - Alteração dos reservatórios	R\$ 58.041,61	R\$ 58.041,61		R\$ 0,00
Asa 20 - Ponto de gases medicinais	R\$ 39.052,04	R\$ 39.052,04		R\$ 0,00
<b>Total</b>	<b>R\$ 1.660.460,74</b>	<b>R\$ 630.755,59</b>	<b>R\$ 264.687,88</b>	<b>R\$ 765.017,27</b>



# HOSPITAL UNIMED SUL CAPIXABA



**Resumos Gerenciais**  
Reajuste Contratual



## Reajuste

Conforme Clausula contratual, a Matec iniciou nesta medição cobrança do reajuste contratual.

7.2. Os valores fixados neste Contrato não estão sujeitos a qualquer tipo de reajuste ou atualização monetária pelo período de 12 (doze) meses contados de março de 2018, sendo que o saldo contratual, não desembolsado, deverá ser reajustado anualmente pelo Índice Nacional de Custo da Construção Civil da Fundação Getúlio Vargas (INCC/FGV) após o referido período.

## Variação do período março/18 a Março/19

Variação do índice INCC-DI - Índ. Nac. de Custo da Construção entre 01-Março-2018 e 01-Março-2019

Em percentual: 3,9772%  
Em fator de multiplicação: 1,039772

### Observações:

Os valores do índice utilizados neste cálculo foram:  
Março-2018 = 0,24%; Abril-2018 = 0,29%; Maio-2018 = 0,23%; Junho-2018 = 0,97%; Julho-2018 = 0,61%; Agosto-2018 = 0,15%; Setembro-2018 = 0,23%; Outubro-2018 = 0,35%; Novembro-2018 = 0,13%; Dezembro-2018 = 0,13%; Janeiro-2019 = 0,49%; Fevereiro-2019 = 0,09%.

## Valor do Saldo contratual

(Descontados os valores da reengenharia e economia da drenagem)

Valor contrato – (Reengenharia + economia drenagem) = R\$ 57.949.947,99	
Acumulado medição até março/19	- R\$ 14.192.871,50
<b>Saldo Contratual</b>	<b>R\$ 43.757.076,49</b>

Reajuste = 3,9772% x R\$ 43.757.076,49 = R\$ 1.470.306,44



# HOSPITAL UNIMED SUL CAPIXABA



## **Resumos Gerenciais**

Apresentação dos serviços extras – em negociação não finalizada



### Controle de Aditivos - ASA



Obra: Hospital Unimed Sul Capixaba  
Cliente: Rio Bravo/ Unimed Sul Capixaba  
Construtora: Matec  
Data de atualização: 18/06/19

Controle	Descrição		Justificativa	Serviços extras apresentado pela Matec	Serviços extras aprovados e negociados pela FS
<b>Alterações de escopo / serviços extras solicitados pela Matec</b>					
ASA 01	Abertura de filial da Matec	Demanda nova		R\$ 197.595,99	R\$ 197.595,99
ASA 02	Tubulações de ferro fundido - CME	Ajuste de projeto	Ajuste projeto hidráulico. Inclusão de saída de água quente para autoclaves.	R\$ 53.703,33	R\$ 53.703,33
ASA 03	Projetos elétrica, hidráulica e pci	Demanda nova Ajuste projeto	Contratação dos projetos Ajuste de projetos elétrica/ hidráulica/ PCA para atender novas demandas de equipamentos e algumas pendências do projeto inicial.	R\$ 63.200,00	R\$ 63.200,00
ASA 04	Painel removível ressonância magnética			R\$ 43.602,67	R\$ 0,00
ASA 05A	Fechamentos das torres e escadas - placa cimentícia e porcelanato	Ajuste de projeto	Inclusão de estrutura auxiliar para fixação do porcelanato para atender especificação do projeto arquitetônico.	R\$ 240.800,25	R\$ 225.000,00
ASA 06	Fechamentos em dry-wall - paredes internas		Mantido especificação da planilha contratual.	R\$ 128.413,35	R\$ 0,00
ASA 07	Ferro fundido - cozinha	Ajuste projeto	Ajuste projeto hidráulico. Inclusão de saída de água para atender Equipamentos Sodexo.	R\$ 79.523,42	R\$ 67.724,17
ASA 08	Alteração da cobertura da rampa	Demanda nova	Alteração da laje da cobertura da rampa por estrutura metálica devido a futura expansão do hospital	R\$ 164.029,79	R\$ 123.828,12
ASA 09	Projeto executivo - gás glp		A Matec apresentará o croqui e a concessionária emitirá o projeto validado pelo CB.	R\$ 18.657,00	
ASA 10	Alteração do cubículo de media tensão	Demanda nova	Adaptação da cabine de medição conforme solicitação de projeto pela EDP após início da obra.	R\$ 49.486,01	R\$ 35.000,00
ASA 11	Alteração painéis it médico	Demanda nova	Alteração dos painéis e cabos para atender a demanda de cargas dos novos equipamentos da Equipacare.	R\$ 60.805,72	R\$ 52.778,82
ASA 12	Alteração porta corta fogo (pintura eletrostática)		Mantida a especificação de projeto	R\$ 69.541,09	R\$ 0,00
ASA 13	Alteração dry-wall perímetro da fachada	Demanda nova	Alteração da especificação da parede interna da fachada para atender as especificações do Corpo de Bombeiros.	R\$ 433.477,30	R\$ 346.632,30
ASA 14	Alteração sistema de dutos e equipamentos - ar condicionado		Em análise pela Bioclima	R\$ 467.734,43	R\$ 467.734,43
ASA 15	Alteração sistema de drenos ar condicionado	Ajuste projeto	Inclusão do sistema de dreno para os ar condicionado	R\$ 97.368,34	R\$ 0,00
ASA 16	Alterações dos pontos de osmose	Demanda nova	Ponto de osmose para atender hemodiálise.	R\$ 35.041,77	R\$ 26.451,62
ASA 17	Gradil	Demanda nova	Inclusão de proteção no perímetro do hospital.	R\$ 443.034,89	R\$ 0,00
ASA 18	Alterações da guarita	Demanda nova	Alteração do projeto realocando a guarita	R\$ 127.550,53	R\$ 101.314,30
ASA 19	Alterações dos reservatórios caixas d' água	Ajuste projeto	Alteração do projeto de estrutura da caixa d' água	R\$ 81.856,76	R\$ 58.041,61
ASA 20	Alterações de pontos de gases medicinais	Demanda nova Ajuste de projeto	Ajuste de projeto para atender vazão de N2. Inclusão de pontos de rede para atender Hemodiálise, Broncoscopia e Engenharia clínica.	R\$ 71.937,28	R\$ 39.052,04
ASA 21	Guard rail	Demanda nova	Inclusão de proteção no perímetro do hospital.	R\$ 241.159,13	
ASA 22	TIC		Ajuste do escopo contratual para atender as RFPs	R\$ 480.000,00	R\$ 398.416,47
ASA	Pleito de prazo			R\$ 691.804,20	R\$ 691.804,20
<b>Valor parcial - serviços extras</b>				<b>R\$ 4.340.323,25</b>	<b>R\$ 2.948.277,39</b>



## Controle de Aditivos - ASA



Obra: Hospital Unimed Sul Capixaba  
Cliente: Rio Bravo/ Unimed Sul Capixaba  
Construtora: Matec  
Data de atualização:18/06/19

Controle	Descrição	Justificativa		Serviços extras apresentado pela Matec	Serviços extras aprovados e negociados pela FS
<b>Alterações de escopo não apresentada pela Matec (Valores estimados)</b>					
	Alteração Hemodinâmica, hemodiálise e almoxarifado/ Portaria - Arquitetura/ Elétrica (valor estimado - FS)	Demanda nova	Alteração de projeto	R\$ 200.000,00	R\$ 200.000,00
	Complementação PCI - área técnica	Ajuste projeto	Reaprovação projeto no Corpo de Bombeiro da rede da área técnica.	R\$ 20.000,00	R\$ 20.000,00
	Cozinha (Elétrica)	Ajuste projeto	Alteração do quadro para atender os equipamentos da SODEXO.	R\$ 20.000,00	R\$ 20.000,00
	Piso área técnica	Ajuste projeto	Ajuste de projeto para atender a carga dos equipamentos transformador e gerador.	R\$ 59.000,00	R\$ 59.000,00
	CME - Água quente	Ajuste projeto	Inclusão de água quente.	R\$ 30.000,00	R\$ 30.000,00
	Osmose hemodiálise	Demanda nova	Inclusão hemodiálise com loop	R\$ 20.000,00	R\$ 20.000,00
	Adequação dos pontos de esgoto	Ajuste projeto		R\$ 20.000,00	R\$ 20.000,00
	Esgoto expurgo (utilidades)	Ajuste projeto	Ajuste projeto	R\$ 15.000,00	R\$ 15.000,00
<b>Valor parcial - serviços extras não apresentado pela Matec - estimado</b>				<b>R\$ 384.000,00</b>	<b>R\$ 384.000,00</b>
<b>Valor total extra (estimado)</b>				<b>R\$ 4.724.323,25</b>	<b>R\$ 3.332.277,39</b>
<b>CRÉDITO - Supressão de escopo</b>					
	Drenagem			R\$ 234.761,70	R\$ 263.038,76
	Regularização de piso flutuante			R\$ 249.045,60	R\$ 249.045,60
	TIC			R\$ 1.229.404,95	R\$ 1.344.955,81
	Alteração do dutos flexíveis ar condicionado			R\$ 4.547,00	R\$ 4.547,00
	Rodapé impermeabilizante dry-wall			R\$ 15.540,00	R\$ 15.540,00
<b>Valor crédito</b>				<b>R\$ 1.733.299,25</b>	<b>R\$ 1.877.127,17</b>
<b>Diferença total de crédito (serviços extras - crédito)</b>				<b>R\$ 2.991.024,00</b>	<b>R\$ 1.455.150,22</b>
<b>REENGENHARIA - 1ª Etapa</b>					
	Reengenharia - 1ª Etapa			R\$ 713.693,98	
	Cobertura acesso principal			R\$ 13.020,00	
<b>Total reengenharia</b>				<b>R\$ 726.713,98</b>	
				Valor Matec	Valor negociado FS
<b>Total financeiro - Aditivo projetado (Serviços extras - (crédito + reengenharia)</b>				<b>R\$ 2.264.310,02</b>	<b>R\$ 728.436,24</b>





# HOSPITAL UNIMED SUL CAPIXABA



**Resumos Gerenciais**  
Resumo medição por grupos

---

AGOSTO 2019



# HOSPITAL UNIMED SUL CAPIXABA



**Resumos Gerenciais**  
Evolução Financeira

---

AGOSTO 2019



CLIENTE: Rio Bravo/ Unimed Sul Capixaba

OBRA: Hospital Uniemd Sul Capixaba

Atualização: 31/08/19

ANÁLISE DE VALOR AGREGADO - CRONOGRAMA PRIMAVERA

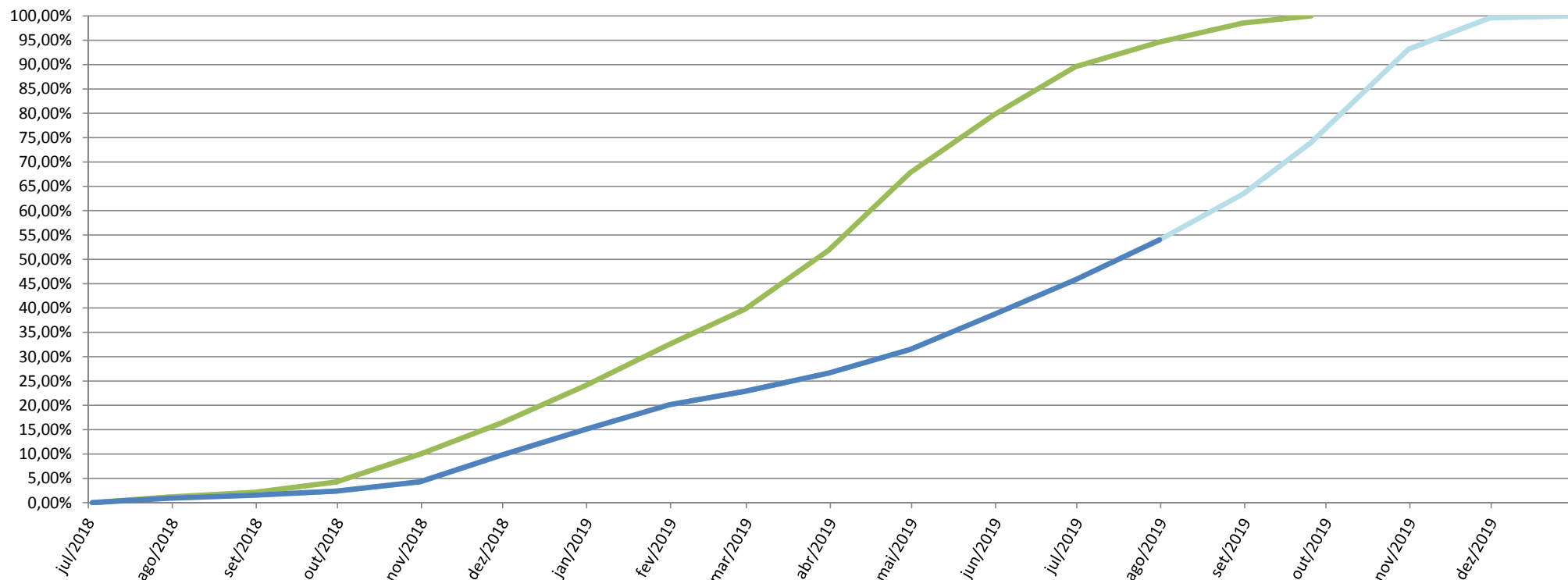

REFERÊNCIA	MARCO ZERO	MÊS 01	MÊS 02	MÊS 03	MÊS 04	MÊS 05	MÊS 06	MÊS 07	MÊS 08	MÊS 09
	02/07/18	ATÉ 31/07/18	ATÉ 31/08/18	ATÉ 30/09/18	ATÉ 31/10/18	ATÉ 30/11/18	ATÉ 31/12/18	ATÉ 31/01/19	ATÉ 28/02/19	ATÉ 31/03/19
PREVISTO ACUMULADO	0,00%	1,19%	2,14%	4,23%	9,98%	16,36%	24,03%	32,50%	39,75%	51,93%
AGREGADO ACUMULADO	0,00%	0,94%	1,55%	2,38%	4,29%	9,78%	15,05%	20,12%	22,88%	26,64%
PROJETADO ACUMULADO										

REFERÊNCIA	MÊS 09	MÊS 10	MÊS 11	MÊS 12	MÊS 13	MÊS 14	MÊS 15	MÊS 16	MÊS 17	MÊS 18
	31/03/19	30/04/19	ATÉ 31/05/19	ATÉ 30/06/19	ATÉ 31/07/19	ATÉ 31/08/19	ATÉ 25/09/19	ATÉ 31/10/19	ATÉ 30/11/19	ATÉ 30/12/19
PREVISTO ACUMULADO	51,93%	67,82%	79,73%	89,57%	94,64%	98,54%	100,00%			
AGREGADO ACUMULADO	26,64%	31,48%	38,71%	45,81%	54,00%	63,45%				
PROJETADO ACUMULADO							73,99%	93,19%	99,59%	100,00%



# HOSPITAL UNIMED SUL CAPIXABA



**Detalhamento Físico**  
Pleito Matec – Prazo e Custo

---

AGOSTO 2019



## HOSPITAL UNIMED SUL CAPIXABA



Conforme informado no relatório anterior, a Matec apresentou em junho/19, a solicitação para a dilatação do prazo da obra em 90 dias e o custo dos indiretos para a extensão dos prazos decorrentes a revisões e alterações de projeto.

A FS Consultores iniciou no mês agosto/19 as tratativas com a Matec, apresentando a análise do pleito, propondo arcar com tais custos pelo período de 39 (trinta e nove) dias, que corresponde ao atraso de efetiva responsabilidade do Fundo Imobiliário Hospital Unimed Sul Capixaba em decorrência das alterações e definições de projeto, postergando a data para 04 de novembro de 2019. E em complementação, concederá a prorrogação do prazo de término das obras em 65 (sessenta e cinco) dias, ficando assim a data postergada para 30 de novembro de 2019.

A Matec contra propôs um cenário onde a extensão do prazo seja até a data de 20 de dezembro de 2019, e que o custo do indireto seja reduzido face as entregas parciais da obra.

A FS solicitou a Matec que apresentasse o plano de terminalidade da obra relacionando com a redução do efetivo e o custo do indireto.

Para finalização da negociação foi solicitado que a Matec apresentasse todos os adicionais pertinentes até a presente data para fechamento do custo final da obra e emissão do aditivo contratual.



## Status das atividades do período

- Finalização da instalação das bancadas e divisórias de granito Blocos 01 e 02. *Pendente finalização dos vestiários do Centro cirúrgico e dos vestiários principais.*
- Início das instalações das esquadrias. *Em andamento.*
- Início da instalação do termobrise do Centro Cirúrgico. *Finalizado.*
- Início da instalação do forro nas internações. *Em andamento.*
- Finalização da instalação do gradil externo. *Pendente finalização da instalação próximo ao acesso.*
- Finalização das distribuições de gases medicinais. *Pendente finalização das Internações e Circulação do Térreo.*
- Finalização da instalação do Dry Wall da fachada. *Pendente finalização dos Setores de Hemodiálise, Refeitório e Oncologia.*
- Finalização do assentamento do porcelanato. *Pendente finalização do Setor 20.*
- Finalização de aplicação de argamassa projetada na estrutura metálica do 3º e 4º pavimento nas torres. *Finalizado.*
- Finalização do assentamento cerâmico. *Pendente finalização do assentamento das áreas de preparo de alimento.*
- Finalização da impermeabilização externa e interna. *Pendente espelhos d'água.*
- Finalização da infraestrutura do ar condicionado. *Pendente parte do Bloco 01 e finalização das Internações.*
- Finalização das instalações de drenagem superficial. *Pendente sarjetas, caixas dissipadoras e acabamento das bocas de lobo.*
- Finalização das montagens das placas de gesso dos dois lados dos montantes de dry wall com isolante de lã de vidro do centro cirúrgico, CTI e diagnóstico. *Finalizado.*



## HOSPITAL UNIMED SUL CAPIXABA



- Finalização da montagem da fachada com painel termoacústico do bloco 01 (farmácia, CME, cozinha, vestiários, almoxarifado e recepção principal). *Finalizado.*
- Finalização das instalações hidráulicas do bloco 01. *Pendente sanitários do Setor 03.*
- Finalização da instalação das câmaras frigoríficas. *Pendente instalação dos equipamentos.*
- Finalização das instalações de fancoletes embutidos no forro bloco 01 (térreo e 2º pavimento). *Finalizado.*
- Início da montagem dos elevadores. *Em andamento.*
- Início da instalação das tubulações da CAG na Área Técnica 1º Pav. *Em andamento.*



## Principais metas para o próximo período

- Início da instalação do revestimento acústico.
- Início da montagem do cubículo de medição.
- Início da instalação do sistema de pele de vidro nas fachadas.
- Instalação das esquadrias de madeira.
- Instalação das bancadas em inox.
- Finalização da instalação de rede de PCI.
- Início da instalação do SPDA aéreo.
- Finalização da instalação das bancadas e divisórias de granito Blocos 01 e 02.
- Finalização da instalação do gradil externo.
- Finalização das distribuições de gases medicinais.
- Finalização da instalação do Dry Wall da fachada.
- Finalização do assentamento cerâmico.
- Finalização do assentamento do porcelanato.
- Finalização da impermeabilização externa e interna.
- Finalização da infraestrutura do ar condicionado.
- Finalização das instalações de drenagem superficial.
- Finalização das instalações hidráulicas do bloco 01.
- Finalização da instalação das câmaras frigoríficas.
- Finalização do PAVI-S.
- Início do assentamento do intertravado linha PAVI TIJOLO.
- Início do paisagismo.
- Início da instalação do sistema de pele de vidro das fachadas.
- Finalização da montagem dos elevadores.
- Montagem do grupo gerador e subestação.





# HOSPITAL UNIMED SUL CAPIXABA



**Detalhamento Físico**  
Reengenharia - Status

---

AGOSTO 2019



## Reengenharia - Status

Segue o STATUS das reengenharias apresentada pela Matec:

- **Fundação:**  
Finalizado e entregue o relatório da Hidrosolo.
- **Estrutura Metálica:**  
Finalizado e entregue o relatório da Almeida Oliveira.
- **Cobertura:**  
  
Proposta não aprovada.
- **Ar-Condicionado**  
  
Proposta não aprovada.
- **Cobertura ondulada – setor recepção**  
  
Proposta aprovada



# HOSPITAL UNIMED SUL CAPIXABA



**Detalhamento Físico**  
Alteração de projetos

---

AGOSTO 2019



## Revisão de projetos:

### 1) Alteração de projetos – Hemodinâmica e hemodiálise.

Projeto entregue com atraso – *crítico*. Impacto no prazo e custo da obra.

O projeto foi finalizado, porém, o projetista fez alterações além do setor da hemodinâmica e hemodiálise.

Finalizado – negociado ASA

### 2) Alteração do projeto de drenagem:

Finalizado – negociado crédito

### 3) Alteração da portaria e inclusão do ponto de ônibus.

Finalizado – negociado ASA

## Revisão dos projetos - Contratados:

### 1) Revisão do Projeto Hidrossanitário:

#### 1.1) Revisão do projeto de combate à Incêndio com reaprovação no CBES;

*Nova demanda de informação de projeto da área dos equipamentos de ar condicionado e das informações da fachada do memorial descritivo.*

*Previsão de entrada no Corpo de Bombeiros: 25/03/19 – Data do protocolo 05/04/19*

*Pendente a consulta com o conselho do Corpo de Bombeiro para definição da parede de fechamento em dry-wall. Aguardando retorno da MB do agendamento da consulta.*

*Este item é crítico, pois o dry-wall impacta diretamente no prazo da obra.*

*Finalizado em 02/05/19*

#### 1.2) Revisão do projeto para adequação da guarita, adaptação dos equipamentos da cozinha industrial, sistema do espelho d'água e revisão do 2º pavimento.

*Nova demanda de projeto com a inclusão da guarita, equipamentos da cozinha industrial.*

*Ajustes anteriores do espelho d'água e 2º pavimento*

*Previsão entrega: 20/03/19*

*Entregue parcial – dreno do ar condicionado previsto para 06/05*

*Finalizado em 06/05/19*

#### 1.3) Inclusão no projeto hidrossanitário do sistema de drenos do ar condicionado

*Projeto inerente ao hidrossanitário, em situações mais simples não necessita de projeto.*

*Escopo não contratado anteriormente. Como o projeto será revisado, foi incluído para definir os caminhamentos.*

*Previsão entrega: 05/04/19*

*Entregue parcial – dreno do ar condicionado previsto para 06/05*

*Finalizado em 06/05/19*

#### 1.4) Elaboração do projeto de irrigação.

*Projeto não contratado anteriormente.*

*Previsão entrega: 05/04/19 – Projeto entregue.*



## 2) Projeto Elétrico: Previsão entrega 30/03/19 -

2.1) Revisão equipamentos Equipacare (alteração de potências, inclusão da Matachana)

*Nova demanda de projeto*

2.2) Revisão da Portaria e entorno.

*Nova de manda de projeto*

2.3) Revisão layout (almoxarifado / farmácia satélite).

*Nova demanda de projeto*

2.4) Revisão total da cozinha.

*Nova demanda dos equipamentos*

2.5) Revisão do projeto SPDA – Incluir guarita e reservatórios metálico (avaliar a necessidade do aterramento dos postes).

*Nova demanda de projeto, exceto reservatório existente.*

2.6) Pontos de energia para os espelhos d'água

*Especificação da bomba de hidráulica.*

2.7) Pontos de energia para irrigação dos jardins.

*Nova demanda de projeto.*

2.8) Ponto de energia para o reservatório metálico de água de reuso

*Considerado no projeto inicial apenas por gravidade.*

2.9) Revisão quadros de distribuição secundários, QGBT e QF's, bem como seus alimentadores devido aumento de cargas.

*Cálculo de todo o projeto.*

*Projeto de elétrica entregue 30/03/19 – Existem alguns ajustes que serão entregues 18/04/19 – Pendente entrega*

*Finalizado em 08/05/19*

## 3) Revisão de projeto – Especificação dos equipamentos

Após a aquisição dos equipamentos de imagens por parte da Unimed, os projetos de infraestrutura foram entregues no mês junho/19. Na análise dos projetos, verificou-se a necessidade de adaptação das salas de imagens, principalmente para hemodinâmica, tomografia e ressonância, onde as alterações trarão impacto de custo que será apresentado pela Matec.



# HOSPITAL UNIMED SUL CAPIXABA



**Detalhamento Físico**  
Cronograma físico

---

AGOSTO 2019



# HOSPITAL UNIMED SUL CAPIXABA

## CRONOGRAMA



ITEM	ATIVIDADE	% Previsto	Activity % Complete	Dur. Meta	Atual	INICIO META	TERMINO META	INICIO CEDO	TERMINO CEDO	INICIO REAL	TERMINO REAL	user_text1	2018							2019											
													J	Jul	A	S	Oct	N	D	J	F	M	Apr	M	J	Jul	A	S	Out		
<b>Total</b>		13,43%		308	281	02/07/18	21/09/19	02/07/18 A	16/12/19	02/07/18			[Gantt chart for Total]																		
<b>FUNDAÇÃO E ESTRUTURA</b>		0%		183	281	02/07/18	26/03/19	02/07/18 A	18/09/19	02/07/18			[Gantt chart for FUNDAÇÃO E ESTRUTURA]																		
<b>MOBILIZAÇÃO DA OBRA</b>		0%		33	46	02/07/18	15/08/18	02/07/18 A	04/09/18 A	02/07/18	04/09/18		[Gantt chart for MOBILIZAÇÃO DA OBRA]																		
00010	MOBILIZAÇÃO DA OBRA	100%	100%	11	16	02/07/18	16/07/18	02/07/18 A	24/07/18 A	02/07/18	24/07/18		[Gantt chart for 00010]																		
00012	MONTAGEM DO CANTEIRO DE OBRAS	100%	100%	22	43	17/07/18	15/08/18	05/07/18 A	04/09/18 A	05/07/18	04/09/18		[Gantt chart for 00012]																		
<b>SERVIÇOS PRELIMINARES</b>		0%		81	67	06/08/18	30/11/18	30/07/18 A	03/11/18 A	30/07/18	03/11/18		[Gantt chart for SERVIÇOS PRELIMINARES]																		
00024	LOCAÇÃO DE OBRAS - MARCAÇÃO DAS SAF	100%	100%	81	67	06/08/18	30/11/18	30/07/18 A	02/11/18 A	30/07/18	02/11/18		[Gantt chart for 00024]																		
00026	LOCAÇÃO DE OBRAS - MARCAÇÃO DA SAF	100%	100%	45	0	18/09/18	22/11/18	02/11/18 A	03/11/18 A	02/11/18	03/11/18		[Gantt chart for 00026]																		
<b>FUNDAÇÕES RASAS - BLOCOS/CINTAS</b>		0%		66	111	14/08/18	19/11/18	10/08/18 A	24/01/19 A	10/08/18	24/01/19		[Gantt chart for FUNDAÇÕES RASAS - BLOCOS/CINTAS]																		
<b>FUNDAÇÕES RASAS - SAPATAS ISOLADAS - BLOCO 0</b>		0%		31	108	14/08/18	26/09/18	10/08/18 A	21/01/19 A	10/08/18	21/01/19		[Gantt chart for FUNDAÇÕES RASAS - SAPATAS ISOLADAS - BLOCO 0]																		
0066	ESCAVAÇÃO MECANIZADA (ABERTURA)	100%	100%	16	86	14/08/18	04/09/18	10/08/18 A	14/12/18 A	10/08/18	14/12/18		[Gantt chart for 0066]																		
0068	ACERTO E APOLOAMENTO DE FUNDO DE V	100%	100%	16	79	15/08/18	05/09/18	21/08/18 A	14/12/18 A	21/08/18	14/12/18		[Gantt chart for 0068]																		
0070	LASTRO DE CONCRETO FCK 9,0 MPA	100%	100%	16	76	16/08/18	06/09/18	24/08/18 A	14/12/18 A	24/08/18	14/12/18		[Gantt chart for 0070]																		
0072	FORMA PARA BLOCOS	100%	100%	16	84	20/08/18	11/09/18	14/08/18 A	14/12/18 A	14/08/18	14/12/18		[Gantt chart for 0072]																		
0074	ARMAÇÃO CA 50/60	100%	100%	14	83	23/08/18	12/09/18	15/08/18 A	14/12/18 A	15/08/18	14/12/18		[Gantt chart for 0074]																		
0076	CONCRETO USINADO FCK 30,0 MPA	100%	100%	14	70	24/08/18	13/09/18	01/09/18 A	14/12/18 A	01/09/18	14/12/18		[Gantt chart for 0076]																		
0077	IMPERMEABILIZAÇÃO DAS SAPATAS	100%	100%	14	9	29/08/18	18/09/18	08/10/18 A	22/10/18 A	08/10/18	22/10/18		[Gantt chart for 0077]																		
0078	REATERRO COMPACTADO DE VALAS	100%	100%	14	1	03/09/18	21/09/18	08/10/18 A	09/10/18 A	08/10/18	09/10/18		[Gantt chart for 0078]																		
0080	BOTA FORA DE MATERIAL EXCEDENTE	100%	100%	14	22	06/09/18	26/09/18	14/12/18 A	21/01/19 A	14/12/18	21/01/19		[Gantt chart for 0080]																		
<b>FUNDAÇÕES RASAS - SAPATAS ISOLADAS - BLOCO 0</b>		0%		25	103	05/09/18	10/10/18	21/08/18 A	23/01/19 A	21/08/18	23/01/19		[Gantt chart for FUNDAÇÕES RASAS - SAPATAS ISOLADAS - BLOCO 0]																		
0086	ESCAVAÇÃO MECANIZADA (ABERTURA)	100%	100%	7	101	05/09/18	14/09/18	21/08/18 A	21/01/19 A	21/08/18	21/01/19		[Gantt chart for 0086]																		
0088	ACERTO E APOLOAMENTO DE FUNDO DE V	100%	100%	7	96	10/09/18	18/09/18	23/08/18 A	16/01/19 A	23/08/18	16/01/19		[Gantt chart for 0088]																		
0090	LASTRO DE CONCRETO FCK 9,0 MPA	100%	100%	7	96	12/09/18	20/09/18	28/08/18 A	21/01/19 A	28/08/18	21/01/19		[Gantt chart for 0090]																		
0092	FORMA PARA BLOCOS / CINTAS / RESERVA	100%	100%	9	68	17/09/18	27/09/18	08/10/18 A	21/01/19 A	08/10/18	21/01/19		[Gantt chart for 0092]																		
0094	ARMAÇÃO CA 50/60	100%	100%	7	68	20/09/18	28/09/18	08/10/18 A	21/01/19 A	08/10/18	21/01/19		[Gantt chart for 0094]																		
0096	CONCRETO USINADO FCK 30,0 MPA	100%	100%	7	70	21/09/18	01/10/18	08/10/18 A	23/01/19 A	08/10/18	23/01/19		[Gantt chart for 0096]																		
0097	IMPERMEABILIZAÇÃO SAPATAS	100%	100%	7	6	25/09/18	03/10/18	20/10/18 A	30/10/18 A	20/10/18	30/10/18		[Gantt chart for 0097]																		
0098	REATERRO COMPACTADO DE VALAS	100%	100%	7	6	27/09/18	05/10/18	22/10/18 A	30/10/18 A	22/10/18	30/10/18		[Gantt chart for 0098]																		
0102	BOTA FORA DE MATERIAL EXCEDENTE	100%	100%	7	22	02/10/18	10/10/18	14/12/18 A	21/01/19 A	14/12/18	21/01/19		[Gantt chart for 0102]																		
<b>FUNDAÇÕES RASAS - SAPATAS ISOLADAS - BLOCO 0</b>		0%		43	99	17/09/18	19/11/18	28/08/18 A	24/01/19 A	28/08/18	24/01/19		[Gantt chart for FUNDAÇÕES RASAS - SAPATAS ISOLADAS - BLOCO 0]																		
0104	ESCAVAÇÃO MECANIZADA (ABERTURA)	100%	100%	20	98	17/09/18	15/10/18	28/08/18 A	23/01/19 A	28/08/18	23/01/19		[Gantt chart for 0104]																		
0106	ACERTO E APOLOAMENTO DE FUNDO DE V	100%	100%	20	98	19/09/18	17/10/18	28/08/18 A	23/01/19 A	28/08/18	23/01/19		[Gantt chart for 0106]																		
0108	LASTRO DE CONCRETO FCK 9,0 MPA	100%	100%	18	95	25/09/18	19/10/18	31/08/18 A	23/01/19 A	31/08/18	23/01/19		[Gantt chart for 0108]																		
0110	FORMA PARA BLOCOS / CINTAS / RESERVA	100%	100%	22	62	27/09/18	29/10/18	19/10/18 A	23/01/19 A	19/10/18	23/01/19		[Gantt chart for 0110]																		
0112	ARMAÇÃO CA 50/60	100%	100%	22	62	28/09/18	30/10/18	19/10/18 A	23/01/19 A	19/10/18	23/01/19		[Gantt chart for 0112]																		
0114	CONCRETO USINADO FCK 30,0 MPA	100%	100%	22	62	02/10/18	01/11/18	19/10/18 A	23/01/19 A	19/10/18	23/01/19		[Gantt chart for 0114]																		

- Barra Sumário
- Barra Cedo
- Barra Meta
- Barra Crítica
- Barra Executado







# HOSPITAL UNIMED SUL CAPIXABA

## CRONOGRAMA



ITEM	ATIVIDADE	% Previsto	Activity % Complete	Dur. Meta	Atualização	INICIO META	TERMINO META	INICIO CEDO	TERMINO CEDO	INICIO REAL	TERMINO REAL	user_text1	2018							2019					
													J	Jul	A	S	Oct	N	D	J	F	M	Apr	M	J
<b>BASE EM CONCRETO PARA RESERVATÓRIOS METÁLICO</b>													12/11/18 A → 20/02/19 A												
00110	ESCAVAÇÃO MECANIZADA (ABERTURA PEL	100%	100%	1	66	03/12/18	03/12/18	12/11/18 A	19/02/19 A	12/11/18	19/02/19		12/11/18, 12/11/18 A	[Barra Executado]					03/12/18, 19/02/19 A						
00112	ACERTO E APOLOAMENTO DE FUNDO DE V	100%	100%	1	61	03/12/18	04/12/18	20/11/18 A	19/02/19 A	20/11/18	19/02/19		03/12/18, 20/11/18 A	[Barra Executado]					04/12/18, 19/02/19 A						
00114	LASTRO DE CONCRETO FCK 9,0 MPA	100%	100%	1	61	04/12/18	05/12/18	20/11/18 A	19/02/19 A	20/11/18	19/02/19		04/12/18, 20/11/18 A	[Barra Executado]					05/12/18, 19/02/19 A						
00116	CHAPISCO CONTRABARRANCO	100%	100%	2	61	05/12/18	07/12/18	20/11/18 A	19/02/19 A	20/11/18	19/02/19		05/12/18, 20/11/18 A	[Barra Executado]					07/12/18, 19/02/19 A						
00118	ARMAÇÃO CA 50/60	100%	100%	1	60	07/12/18	10/12/18	21/11/18 A	19/02/19 A	21/11/18	19/02/19		07/12/18, 21/11/18 A	[Barra Executado]					10/12/18, 19/02/19 A						
00120	CONCRETO USINADO FCK 30,0 MPA	100%	100%	1	58	10/12/18	11/12/18	23/11/18 A	19/02/19 A	23/11/18	19/02/19		10/12/18, 23/11/18 A	[Barra Executado]					11/12/18, 19/02/19 A						
00122	REATERRO COMPACTADO DE VALAS	100%	100%	2	1	11/12/18	13/12/18	19/02/19 A	20/02/19 A	19/02/19	20/02/19		11/12/18, 19/02/19 A	[Barra Executado]					13/12/18, 20/02/19 A						
00124	BOTA FORA DE MATERIAL EXCEDENTE	100%	100%	1	1	13/12/18	14/12/18	19/02/19 A	20/02/19 A	19/02/19	20/02/19		13/12/18, 19/02/19 A	[Barra Executado]					14/12/18, 20/02/19 A						
<b>ESPELHO D'ÁGUA</b>													15/04/19 A → 25/04/19 A												
00130	PISO EM CONCRETO FCK 25MPA ESP.15CM	100%	100%	2	0	11/12/18	13/12/18	25/04/19 A	25/04/19 A	25/04/19	25/04/19		11/12/18, 25/04/19 A	[Barra Executado]					13/12/18, 25/04/19 A						
00132	FORMA PARA BLOCOS / CINTAS / RESERVA	100%	100%	5	4	13/12/18	20/12/18	15/04/19 A	22/04/19 A	15/04/19	20/04/19		13/12/18, 15/04/19 A	[Barra Executado]					20/12/18, 20/04/19 A						
00134	ARMAÇÃO CA 50/60	100%	100%	5	0	14/12/18	21/12/18	20/04/19 A	22/04/19 A	20/04/19	22/04/19		14/12/18, 20/04/19 A	[Barra Executado]					21/12/18, 22/04/19 A						
00136	CONCRETO USINADO FCK 30,0 MPA	100%	100%	1	0	21/12/18	26/12/18	25/04/19 A	25/04/19 A	25/04/19	25/04/19		21/12/18, 25/04/19 A	[Barra Executado]					26/12/18, 25/04/19 A						
<b>ARRIMO DAS DOCAS</b>													11/02/19 A → 18/04/19 A												
00140	FORMA PARA BLOCOS / CINTAS / RESERVA	100%	100%	3	46	20/12/18	27/12/18	11/02/19 A	17/04/19 A	11/02/19	17/04/19		20/12/18, 11/02/19 A	[Barra Executado]					27/12/18, 17/04/19 A						
00142	ARMAÇÃO CA 50/60	100%	100%	3	46	21/12/18	28/12/18	11/02/19 A	17/04/19 A	11/02/19	17/04/19		21/12/18, 11/02/19 A	[Barra Executado]					28/12/18, 17/04/19 A						
00144	CONCRETO USINADO FCK 30,0 MPA	100%	100%	1	43	28/12/18	02/01/19	15/02/19 A	18/04/19 A	15/02/19	18/04/19		28/12/18, 15/02/19 A	[Barra Executado]					02/01/19, 18/04/19 A						
<b>ESTRUTURA E COBERTURA METÁLICA</b>													22/10/18 A → 21/08/19 A												
<b>ESTRUTURA E COBERTURA METÁLICA</b>													22/10/18 A → 21/08/19 A												
<b>ESTRUTURA E COBERTURA METÁLICA - SETORES 5</b>													22/10/18 A → 03/06/19 A												
EM00	MONTAGEM ESTRUTURA METÁLICA	100%	100%	16	25	28/09/18	22/10/18	22/10/18 A	03/06/19 A	22/10/18	03/06/19		22/10/18 A	[Barra Executado]					22/10/18, 28/11/18 A						
EM00	MONTAGEM DO STEEL DECK	100%	100%	16	15	03/10/18	25/10/18	06/11/18 A	28/11/18 A	06/11/18	28/11/18		06/11/18 A	[Barra Executado]					25/10/18, 28/11/18 A						
EM00	ARMAÇÃO DALAJE	100%	100%	16	14	08/10/18	30/10/18	13/11/18 A	04/12/18 A	13/11/18	04/12/18		08/10/18, 13/11/18 A	[Barra Executado]					30/10/18, 04/12/18 A						
EM00	CAPEAMENTO EM CONCRETO FCK 25MPA	100%	100%	16	13	09/10/18	31/10/18	16/11/18 A	05/12/18 A	16/11/18	05/12/18		09/10/18, 16/11/18 A	[Barra Executado]					31/10/18, 05/12/18 A						
EM00	MONTAGEM DO STEEL DECK	100%	100%	5	4	22/10/18	26/10/18	27/11/18 A	01/12/18 A	27/11/18	01/12/18		22/10/18, 27/11/18 A	[Barra Executado]					26/10/18, 01/12/18 A						
EM00	ARMAÇÃO DALAJE	100%	100%	5	1	24/10/18	30/10/18	10/12/18 A	11/12/18 A	10/12/18	11/12/18		24/10/18, 10/12/18 A	[Barra Executado]					30/10/18, 11/12/18 A						
EM00:	CAPEAMENTO EM CONCRETO FCK 25MPA	100%	100%	5	0	29/10/18	05/11/18	11/12/18 A	11/12/18 A	11/12/18	11/12/18		29/10/18, 11/12/18 A	[Barra Executado]					05/11/18, 11/12/18 A						
EM00:	TELHA COBERTURA, CALHAS E ARREMAT	100%	100%	10	113	01/11/18	16/11/18	17/12/18 A	03/06/19 A	17/12/18	03/06/19		01/11/18, 17/12/18 A	[Barra Executado]					16/11/18, 03/06/19 A						
<b>ESTRUTURA E COBERTURA METÁLICA - SETOR 4</b>													19/11/18 A → 03/06/19 A												
EM00	MONTAGEM ESTRUTURA METÁLICA PINTA	100%	100%	6	16	29/10/18	06/11/18	19/11/18 A	11/12/18 A	19/11/18	11/12/18		29/10/18, 19/11/18 A	[Barra Executado]					06/11/18, 11/12/18 A						
EM00	MONTAGEM DO STEEL DECK	100%	100%	6	3	31/10/18	08/11/18	29/11/18 A	04/12/18 A	29/11/18	04/12/18		31/10/18, 29/11/18 A	[Barra Executado]					08/11/18, 04/12/18 A						
EM00	ARMAÇÃO DALAJE	100%	100%	6	4	05/11/18	12/11/18	17/12/18 A	21/12/18 A	17/12/18	21/12/18		05/11/18, 17/12/18 A	[Barra Executado]					12/11/18, 21/12/18 A						
EM00	CAPEAMENTO EM CONCRETO FCK 25MPA	100%	100%	6	1	07/11/18	14/11/18	21/12/18 A	22/12/18 A	21/12/18	22/12/18		07/11/18, 21/12/18 A	[Barra Executado]					14/11/18, 22/12/18 A						
EM00	TELHA COBERTURA, CALHAS E ARREMAT	100%	100%	7	72	14/11/18	23/11/18	18/02/19 A	03/06/19 A	18/02/19	03/06/19		14/11/18, 18/02/19 A	[Barra Executado]					23/11/18, 03/06/19 A						
<b>ESTRUTURA - SETORES 12/14</b>													23/11/18 A → 23/01/19 A												
EM00	MONTAGEM ESTRUTURA METÁLICA PINTA	100%	100%	12	12	09/11/18	27/11/18	23/11/18 A	11/12/18 A	23/11/18	11/12/18		09/11/18, 23/11/18 A	[Barra Executado]					27/11/18, 11/12/18 A						

- Barra Sumário
- Barra Ceddo
- Barra Meta
- Barra Crítica
- Barra Executado











































































# HOSPITAL UNIMED SUL CAPIXABA

## CRONOGRAMA



ITEM	ATIVIDADE	% Previsto	Activity % Complete	Dur. Meta	Atual Situation	INICIO META	TERMINO META	INICIO CEDO	TERMINO CEDO	INICIO REAL	TERMINO REAL	user_text1	2018							2019						
													J	Jul	A	S	Oct	N	D	J	F	M	Apr	M	J	Jul
<b>MASSA INTERNA - CHAPISCO/REBOCO/EMBOÇO/CAL</b>																				18/03/19 A						
S10114	CHAPISCO INTERNO	100%	100%	1	97	10/12/18	10/12/18	18/03/19 A	05/08/19 A	18/03/19	05/08/19		10/12/18; 18/03/19 A							10/12/18						
S10116	CALAFETAÇÃO DE ALVENARIA	100%	100%	6	1	10/12/18	18/12/18	22/07/19 A	23/07/19 A	22/07/19	23/07/19		10/12/18; 22/07/19 A							18/12/18						
S10118	REBOCO INTERNO + PONTO DE MASSA	100%	100%	4	64	18/12/18	26/12/18	06/05/19 A	05/08/19 A	06/05/19	05/08/19		18/12/18; 06/05/19 A							26/12/18						
<b>REVESTIMENTO INTERNO - PISO, RODAPÉ E SOLEIRA</b>																				28/01/19 A						
S10220	PISO EM CONCRETO FCK 25 MPA ESP. 15C	100%	100%	7	29	11/01/19	21/01/19	28/01/19 A	11/03/19 A	28/01/19	11/03/19		11/01/19; 28/01/19 A							21/01/19; 11/03/19 A						
S10222	CAMADA DE REGULARIZAÇÃO / CONTRAPI	100%	100%	15	0	22/01/19	11/02/19	11/03/19 A	11/03/19 A	11/03/19	11/03/19		22/01/19; 11/03/19 A							11/02/19; 11/03/19 A						
S10226	PORCELANATO REF.: ELIANE LINHAMINIML	100%	100%	7	0	12/02/19	20/02/19	02/05/19 A	02/05/19 A	02/05/19	02/05/19		12/02/19; 02/05/19 A							20/02/19; 02/05/19 A						
S10228	GRANITO POLIDO BRANCO COTTON WHIP	100%	95%	20	105	21/02/19	21/03/19	18/03/19 A	16/08/19	18/03/19			21/02/19; 18/03/19 A							21/03/19						
S10230	DEGRAU DE ESCADA EM PORCELANATO L	100%	0%	14	0	22/03/19	10/04/19	16/08/19	04/09/19				22/03/19							10/04/19						
S10232	ESPELHO DE ESCADA EM PORCELANATO L	100%	0%	13	0	11/04/19	30/04/19	04/09/19	24/09/19				11/04/19							24/09/19						
S10234	RODAPÉ EM PORCELANATO 14,5X60CM LIN	100%	5%	7	37	13/02/19	21/02/19	25/06/19 A	23/08/19	25/06/19			13/02/19; 25/06/19 A							21/02/19						
S10236	RODAPÉ EM GRANITO COTTON WHITE H=	100%	80%	7	37	22/03/19	01/04/19	25/06/19 A	19/08/19	25/06/19			22/03/19; 25/06/19 A							01/04/19						
S10238	SOLEIRA EM GRANITO BRANCO SIENA L=1	100%	0%	1	0	21/02/19	21/02/19	15/08/19	15/08/19				21/02/19							15/08/19						
<b>FECHAMENTOS EM DRYWALL</b>																				18/03/19 A						
S10002	FECHAMENTO EM DRYWALL COMPOSTO F	100%	95%	1	105	14/02/19	14/02/19	18/03/19 A	15/08/19	18/03/19			14/02/19; 18/03/19 A							14/02/19						
<b>INSTALAÇÕES HIDRO SANITARIAS SETOR</b>																				11/03/19 A						
IH1000	PRUMADA	100%	100%	2	99	21/02/19	22/02/19	11/03/19 A	31/07/19 A	11/03/19	31/07/19	Instalações	21/02/19; 11/03/19 A							22/02/19						
IH1002	DISTRIBUIÇÃO DE AGUA	100%	90%	10	105	25/02/19	11/03/19	18/03/19 A	15/08/19	18/03/19			25/02/19; 18/03/19 A							11/03/19						
IH1004	DISTRIBUIÇÃO DE ESGOTO	100%	100%	5	63	12/03/19	18/03/19	02/05/19 A	31/07/19 A	02/05/19	31/07/19	Instalações	12/03/19; 02/05/19 A							18/03/19						
<b>INSTALAÇÕES DE PCI SETOR</b>																				18/03/19 A						
II1000	DISTRIBUIÇÃO DE TETOS	100%	100%	22	31	16/01/19	14/02/19	18/03/19 A	01/05/19 A	18/03/19	01/05/19	Instalações	16/01/19; 18/03/19 A							14/02/19; 01/05/19 A						
II1002	DISTRIBUIÇÃO DE PAREDES	100%	100%	10	16	01/02/19	14/02/19	08/04/19 A	01/05/19 A	08/04/19	01/05/19	Instalações	01/02/19; 08/04/19 A							14/02/19; 01/05/19 A						
II1004	EQUIPAMENTOS	100%	0%	5	0	30/05/19	05/06/19	20/09/19	27/09/19				30/05/19							05/06/19						
<b>INSTALAÇÕES GASES MEDICINAIS SETOR</b>																				01/04/19 A						
IG1024	DISTRIBUIÇÃO DE TETOS	100%	70%	22	95	01/03/19	02/04/19	01/04/19 A	23/08/19	01/04/19			01/03/19; 01/04/19 A							02/04/19						
IG1026	DISTRIBUIÇÃO DE PAREDES	100%	0%	22	0	01/03/19	02/04/19	15/08/19	13/09/19				01/03/19							02/04/19						
IG1028	EQUIPAMENTOS	100%	0%	15	0	30/05/19	19/06/19	20/09/19	11/10/19				30/05/19							19/06/19						
<b>INSTALAÇÕES ELETRICAS SETOR</b>																				11/03/19 A						
IE1000	DISTRIBUIÇÃO DE TETOS	100%	95%	44	110	21/02/19	25/04/19	11/03/19 A	23/08/19	11/03/19			21/02/19; 11/03/19 A							25/04/19						
IE1010	DISTRIBUIÇÃO DE PAREDES	100%	80%	44	100	08/03/19	10/05/19	25/03/19 A	06/09/19	25/03/19			08/03/19; 25/03/19 A							10/05/19						
IE1020	CABEAMENTO	100%	65%	44	67	22/03/19	24/05/19	13/05/19 A	20/09/19	13/05/19			22/03/19; 13/05/19 A							24/05/19						
IE1030	LUMINARIAS	100%	0%	22	0	12/06/19	12/07/19	04/10/19	05/11/19				12/06/19							12/07/19						
IE1040	ACABAMENTOS E ARREMATAS	100%	0%	10	0	15/07/19	26/07/19	05/11/19	19/11/19				15/07/19							26/07/19						
IE1044	QUADROS E DISJUNTORES	100%	10%	22	37	27/05/19	26/06/19	25/06/19 A	18/10/19	25/06/19			27/05/19; 25/06/19 A							18/10/19						
<b>INSTALAÇÕES DE DADOS SETOR</b>																				11/03/19 A						
ID1002	DISTRIBUIÇÃO DE TETOS	100%	95%	22	110	21/02/19	25/03/19	11/03/19 A	25/10/19	11/03/19			21/02/19; 11/03/19 A							25/03/19						

- Barra Sumário
- Barra Cedo
- Barra Meta
- Barra Crítica
- Barra Executado































































































# HOSPITAL UNIMED SUL CAPIXABA



**Detalhamento Físico**  
Acompanhamento Visual

---

AGOSTO 2019





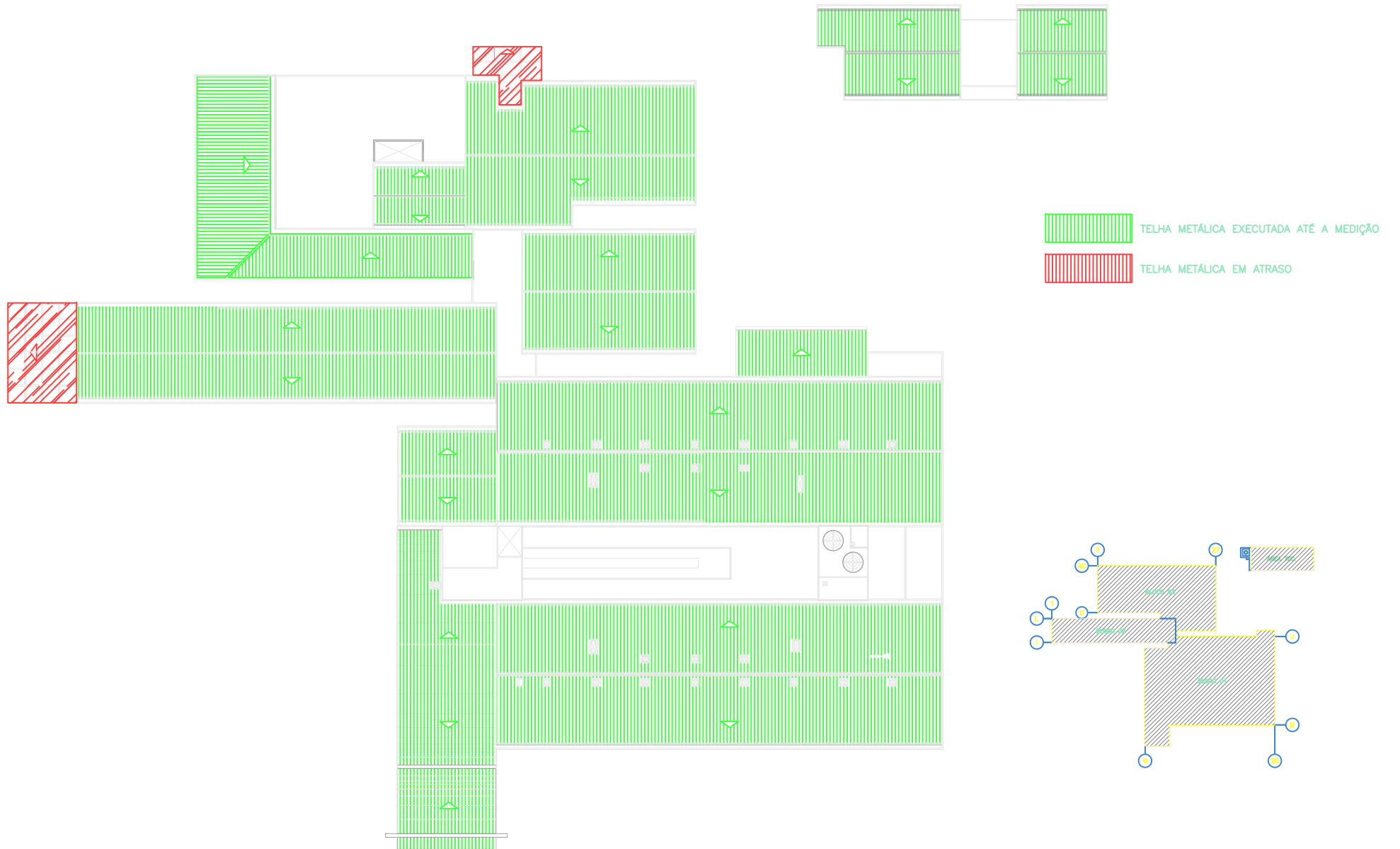

# STATUS TELHA METÁLICA DA COBERTURA – AGOSTO/19



# STATUS REVESTIMENTO DE PISO E FECHAMENTO EXTERNO EM ISOPANEL DA FACHADA – AGOSTO/19

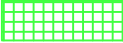

## BLOCO 01 2º PAVIMENTO



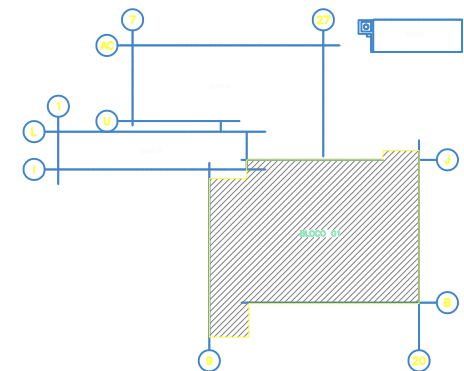

-  REVESTIMENTO DE PISO EXECUTADO
-  REVESTIMENTO DE PISO A SER EXECUTADO
-  FECHAMENTO EXTERNO EM ISOPANEL EXECUTADO
-  FECHAMENTO EXTERNO EM ISOPANEL EM ATRASO



# STATUS REVESTIMENTO DE PISO E FECHAMENTO EXTERNO EM ISOPAINEL DA FACHADA – AGOSTO/19

## BLOCO 01



-  REVESTIMENTO DE PISO EXECUTADO
-  REVESTIMENTO DE PISO A SER EXECUTADO
-  FECHAMENTO EXTERNO EM ISOPAINEL EXECUTADO
-  FECHAMENTO EXTERNO EM ISOPAINEL EM ATRASO

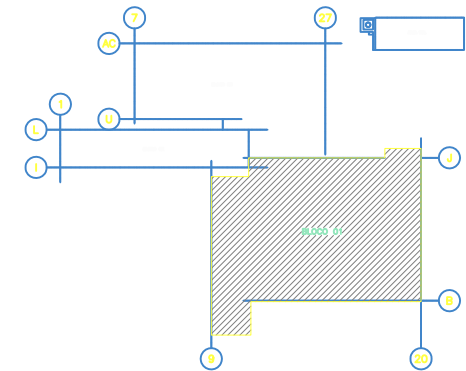

# STATUS REVESTIMENTO DE PISO E FECHAMENTO EXTERNO EM ISOPAINEL DA FACHADA – AGOSTO/19

## BLOCO 02 E BLOCO 03





## BLOCO 01 2º PAVIMENTO

- REVESTIMENTO DE RODAPÉ EXECUTADO
- REVESTIMENTO SOLEIRA GRANITO EXECUTADO
- REVESTIMENTO SOLEIRA VINÍLICO EXECUTADO

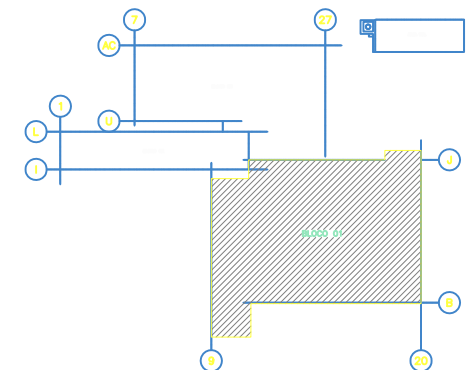









## BLOCO 01 2º PAVIMENTO

- REVESTIMENTO DE CERÂMICA EXECUTADO
- REVESTIMENTO RODAMEIO EXECUTADO

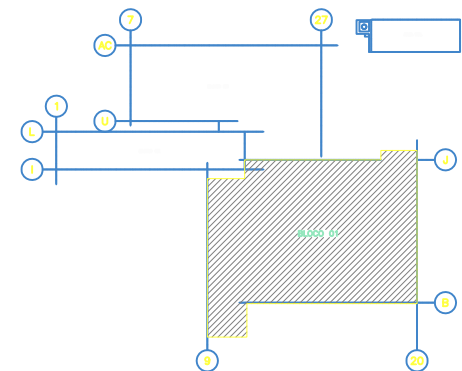

# STATUS REVESTIMENTO DE CERÂMICA E RODAMEIO – AGOSTO/19



## BLOCO 01

- REVESTIMENTO DE CERÂMICA EXECUTADO
- REVESTIMENTO RODAMEIO EXECUTADO

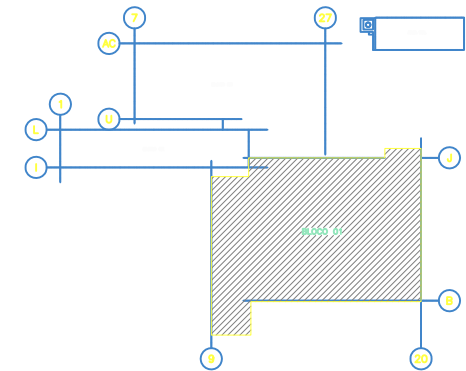

# STATUS REVESTIMENTO DE CERÂMICA E RODAMEIO – AGOSTO/19



## BLOCO 02 E BLOCO 03

- REVESTIMENTO DE CERÂMICA EXECUTADO
- REVESTIMENTO RODAMEIO EXECUTADO

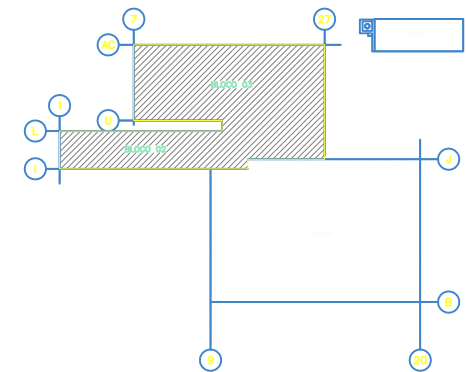







# STATUS DO FORRO – AGOSTO/19



## BLOCO 01

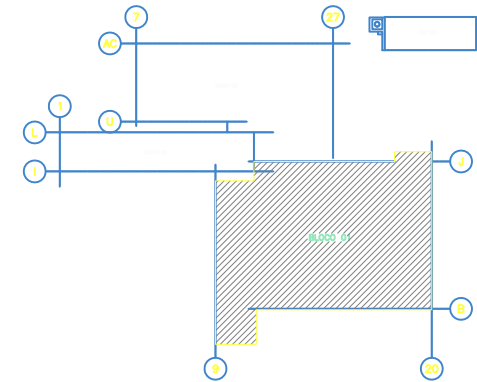

-  ESTRUTURA DO FORRO EXECUTADA
-  FECHAMENTO DE FORRO EXECUTADA
-  ESTRUTURA E FECHAMENTO DE FORRO NÃO EXECUTADA



# STATUS DO FORRO – AGOSTO/19



## BLOCO 02 E BLOCO 03

-  ESTRUTURA DO FORRO EXECUTADA
-  FECHAMENTO DE FORRO EXECUTADA
-  ESTRUTURA E FECHAMENTO DE FORRO NÃO EXECUTADA

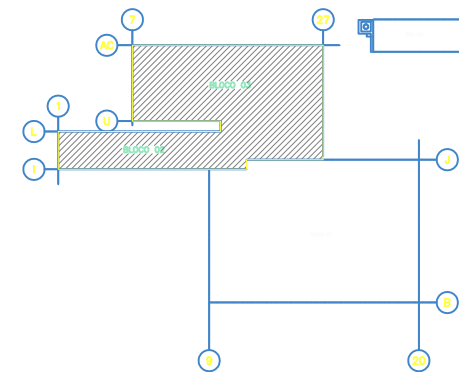



# HOSPITAL UNIMED SUL CAPIXABA



**Detalhamento Físico**  
Relatório fotográfico

---

AGOSTO 2019



## HOSPITAL UNIMED SUL CAPIXABA

RIOBRAVO



### Relatório Fotográfico



Finalização da montagem das fachadas em painéis termoacustico.



Assentamento de PAVI-S e guias na área externa.





## HOSPITAL UNIMED SUL CAPIXABA

RIO BRAVO



Instalação das divisórias em granito nos vestiários do Centro Cirúrgico.



Início da estruturação do forro nas internações.



## HOSPITAL UNIMED SUL CAPIXABA

RIOBRAVO



Fechamento de forro. (CME, UTI e Centro Cirúrgico).

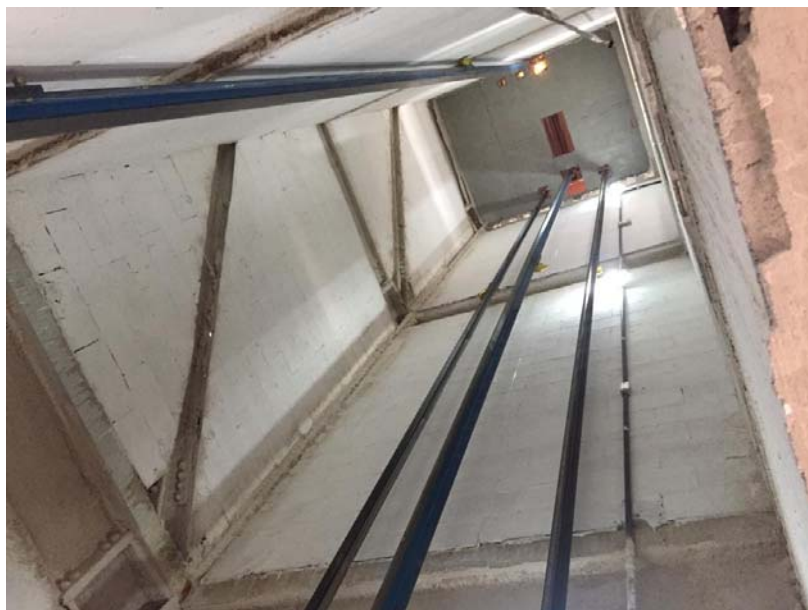

Início da instalação dos elevadores.



## HOSPITAL UNIMED SUL CAPIXABA

RIOBRAVO



Instalação das esquadrias. (Centro Cirúrgico, Diagnostico e Área Técnica 1ºPav.)



Instalação das esquadrias e termobrise no Centro Cirúrgico.



## HOSPITAL UNIMED SUL CAPIXABA

RIO BRAVO



Instalação do leito para passagem dos alimentadores – Galeria Subterrânea



Montagem da Central de Água Gelada (CAG) do ar condicionado.



## HOSPITAL UNIMED SUL CAPIXABA



**Detalhamento financeiro**  
Consideração deste relatório financeiro.

---

AGOSTO 2019





## HOSPITAL UNIMED SUL CAPIXABA



### **Considerações deste relatório financeiro:**

- Para a medição da fundação foi adotado o levantamento do projeto da reengenharia das sapatas do hospital e o levantamento dos projetos contratuais das fundações dos prédios anexos: portaria, casa de força e área técnica.
- O Status Financeiro adotou o levantamento dos projetos acima citados e valores unitários contratuais para apontar a economia.
- A planilha STATUS - VALORES CONTRATUAIS COM REENGENHARIAS APROVADAS apresenta o valor atual contratual considerando a reengenharia das fundações.
- Neste relatório é apresentado a economia final das reengenharias aprovadas.



# HOSPITAL UNIMED SUL CAPIXABA



## **Detalhamento financeiro**

Reengenharia – Resumo financeiro da reengenharia aprovada.  
Fundação / Estrutura metálica/ Argamassa projetada

## UNIMED CAPIXABA

## VALORES CONTRATUAIS COM REENGENHARIAS APROVADAS

VALORES CONTRATUAIS COM REENGENHARIAS APROVADAS	
ITENS	VALOR
VALOR CONTRATUAL INICIAL	R\$ 59.000.000,00
REENGENHARIA - FUNDAÇÕES PROFUNDAS	-R\$ 928.056,78
FUNDAÇÕES RASAS - PROJETOS INICIAL	-R\$ 730.374,66
REENGENHARIA - FUNDAÇÕES RASAS - PROJETOS ATUAL	R\$ 660.600,02
ESTRUTURAS METÁLICAS - PROJETO INICIAL	-R\$ 5.761.621,40
ESTRUTURAS METÁLICAS - PROJETO ATUAL	R\$ 5.302.811,92
PINTURA INTUMESCENTE - ESTRUTURA METÁLICA - PROJETO INICIAL	-R\$ 531.578,15
PINTURA ARGAMASSA PROJETADA- ESTRUTURA METÁLICA - PROJETO ATUAL	R\$ 440.831,09
<b>TOTAL</b>	<b>R\$ 57.452.612,04</b>

RESUMO GERAL - GANHOS COMPARTILHADOS - MATEC / UNIMED	
ITENS	VALOR
REENGENHARIA - FUNDAÇÕES PROFUNDAS	R\$ 928.056,78
REENGENHARIA - FUNDAÇÕES RASAS	R\$ 69.774,64
REENGENHARIA - ESTRUTURAS METÁLICAS	R\$ 458.809,48
REENGENHARIA PINTURA INTUMESCENTE X ARGAMASSA PROJETADA	R\$ 90.747,06
<b>TOTAL</b>	<b>R\$ 1.547.387,96</b>

<b>GANHO COMPARTILHADO PARA A UNIMED E MATEC (50%)</b>	<b>R\$ 773.693,98</b>
--	-----------------------

VALOR ATUALIZADO CONTRATO MATEC X UNIMED	
ITENS	VALOR
VALOR CONTRATUAL INICIAL	R\$ 59.000.000,00
DESCONTO REFERENTE AOS GANHOS COMPARTILHADO PARA A UNIMED E MATEC - (50%)	-R\$ 773.693,98
<b>TOTAL</b>	<b>R\$ 58.226.306,02</b>



# HOSPITAL UNIMED SUL CAPIXABA



**Detalhamento financeiro**

..... Medição 14 – Agosto/19 U

---

AGOSTO 2019

RESUMO - MEDIÇÃO Nº14  
MATEC X UNIMED CAPIXABA



SERVIÇOS DE CONSTRUÇÃO CIVIL		Valor Contratual		Medição Acumulada Anterior		Medição Atual		Medição Acumulada Atual		Saldo Medição	
ITEM	DISCRIMINAÇÃO DOS SERVIÇOS	(%)	R\$	(%)	R\$	(%)	R\$	(%)	R\$	(%)	R\$
<b>01.</b>	<b>Medição</b>										
01.01	Valor Medição	100%	R\$ 57.452.612,04	60,66%	R\$ 34.848.326,37	6,34%	R\$ 3.644.044,04	67,00%	R\$ 38.492.370,40	33,00%	R\$ 18.960.241,63
01.02	Desconto Sinal 10%	100%	R\$ 5.900.000,00	59,06%	R\$ 3.484.832,64	6,18%	R\$ 364.404,40	65,24%	R\$ 3.849.237,04	34,76%	R\$ 2.050.762,96
01.03	Reajuste INCC	100%	R\$ 1.722.428,50	54,17%	R\$ 933.088,13	9,21%	R\$ 158.635,67	63,38%	R\$ 1.091.723,80	36,62%	R\$ 630.704,69

APROVAÇÃO MATEC		APROVAÇÃO CLIENTE		MATEC X UNIMED CAPIXABA	
____/____/____		____/____/____		<b>Valor da Medição</b>	R\$ 3.644.044,04
				<b>Desconto Sinal</b>	<b>-R\$ 364.404,40</b>
				<b>Reajuste INCC</b>	<b>R\$ 158.635,67</b>
				<b>Desconto Aprox. INSS = 11% sobre 50% de M.O</b>	<b>-R\$ 209.147,38</b>
Data	FELIPE ROMANO	Data	FS CONSULTORES	<b>Valor da Nota Fiscal</b>	<b>R\$ 3.802.679,71</b>
				<b>Líquido à Receber</b>	<b>R\$ 3.229.127,92</b>



ITEM	DESCRIÇÃO	UND	VALOR CONTRATUAL			ACUMULADO ANTERIOR				MEDIÇÃO ATUAL Nº 14				ACUMULADO ATUAL				SALDO										
			QUANTIDADE	MATERIAL	MÃO DE OBRA	TOTAL	%	MATERIAL	%	MÃO DE OBRA	TOTAL	%	MATERIAL	%	MÃO DE OBRA	TOTAL	%	MATERIAL	%	MÃO DE OBRA	TOTAL							
<b>ITENS GERAIS</b>																												
<b>1 CUSTOS INDIRETOS</b>																												
1.1	AO - ADMINISTRAÇÃO DA OBRA	VB	1,00		R\$ 2.395.324,71	R\$ 2.395.324,71			87,56%	2.097.239,86	2.097.239,86			7%	165.011,26	165.011,26			94,44%	2.262.251,12	2.262.251,12	100%		6%	133.073,60	133.073,60		
1.2	EQ - EQUIPAMENTOS	VB	1,00		R\$ 465.341,35	R\$ 465.341,35			87,56%	407.432,20	407.432,20			7%	32.056,85	32.056,85			94,44%	439.489,05	439.489,05	100%		6%	25.852,30	25.852,30		
1.3	DV - DESPESAS VARIÁVEIS	VB	1,00		R\$ 398.192,53	R\$ 398.192,53			87,56%	348.639,69	348.639,69			7%	27.431,04	27.431,04			94,44%	376.070,73	376.070,73	100%		6%	22.121,81	22.121,81		
1.4	IO - INSTALAÇÃO DA OBRA	VB	1,00		R\$ 671.035,71	R\$ 671.035,71			100,00%	671.035,71	671.035,71								100,00%	671.035,71	671.035,71	100%						
1.5	DF - DESPESAS FIXAS	VB	1,00		R\$ 200.162,41	R\$ 200.162,41			87,56%	175.253,31	175.253,31			7%	13.788,97	13.788,97			94,44%	189.042,28	189.042,28	100%		6%	11.120,13	11.120,13		
1.6	ST - SERVIÇOS TÉCNICOS	VB	1,00		R\$ 192.768,22	R\$ 192.768,22			96,27%	185.571,54	185.571,54			2%	3.983,88	3.983,88			98,33%	189.555,41	189.555,41	100%		2%	3.212,80	3.212,80		
1.7	SG - SEGURO-GARANTIA (RETENÇÃO DE 5% E DE ADIANTAMENTO 10%)	VB	1,00		R\$ 267.773,84	R\$ 267.773,84			100,00%	267.773,84	267.773,84								100%	267.773,84	267.773,84	100%						
<b>2 CUSTOS DIRETOS</b>																												
<b>2.1 SERVIÇOS PRELIMINARES</b>																												
2.1.1	LOCAÇÃO DE OBRAS - MARCAÇÃO DAS ESTACAS (PRÉDIO PRINCIPAL)	M2	7138,29	R\$ 8.702,17	R\$ 2.175,54	R\$ 10.877,71			100%	8.702,17	100%	2.175,54	10.877,71						100%	8.702,17	100%	2.175,54	10.877,71					
2.1.2	LOCAÇÃO DE OBRAS - MARCAÇÃO DAS ESTACAS (PRÉDIOS DE APOIO)	M2	428,09	R\$ 521,88	R\$ 130,47	R\$ 652,35			100%	521,88	100%	130,47	652,35						100%	521,88	100%	130,47	652,35					
<b>2.2 DRENAGEM SUPERFICIAL - AREA EXTERNA E ESTACIONAMENTO</b>																												
2.2.1	SISTEMA DE DRENAGEM SUPERFICIAL E PROFUNDA DA AREA EXTERNA CONFORME PROJETO	VB	1,00	R\$ 369.870,43	R\$ 92.467,61	R\$ 462.338,03			35%	127.696,65	35%	31.924,16	159.620,81						35%	127.696,65	35%	31.924,16	159.620,81	65%	242.173,78	65%	60.543,44	302.717,22
<b>2.3 FUNDAÇÕES PROFUNDAS</b>																												
<b>ESTACAS MONITORADAS HÉLICE CONTÍNUA</b>																												
2.3.1	MOBILIZAÇÃO DE EQUIPAMENTO PARA FUNDAÇÃO HÉLICE CONTÍNUA	VB	1,00	R\$ 15.935,73	R\$ 3.983,93	R\$ 19.919,66																						
2.3.2	ESCAVAÇÃO ESTACA HÉLICE CONTÍNUA Ø 400 MM	M	990,00	R\$ 28.531,57	R\$ 7.132,89	R\$ 35.664,47																						
2.3.3	ESCAVAÇÃO ESTACA HÉLICE CONTÍNUA Ø 500 MM	M	1440,00	R\$ 49.532,08	R\$ 12.383,02	R\$ 61.915,10																						
2.3.4	ESCAVAÇÃO ESTACA HÉLICE CONTÍNUA Ø 700 MM	M	1065,00	R\$ 51.058,92	R\$ 12.764,73	R\$ 63.823,65																						
2.3.5	FORNECIMENTO E LANÇAMENTO DE CONCRETO BOMBEADO LANÇADO EM FUNDAÇÕES, FCK 20,0 MPA, ABATIMENTO 22+3 cm, AGREGADO GRAUADO MÁXIMO: BRITA 1, CONSUMO 400KG/M³ DE CIMENTO, FATOR A/C MÁX. 0,60	M3	816,60	R\$ 237.437,35	R\$ 59.359,34	R\$ 296.796,69																						
2.3.6	FORNECIMENTO, CORTE, DOBRA, MONTAGEM E INSTALAÇÃO DE ARMAÇÃO CA 50/60	KG	52522,00	R\$ 250.674,45	R\$ 62.668,61	R\$ 313.343,07																						
2.3.7	CORTE E PREPARO DE CABEÇA DE ESTACA, INCLUSIVE REMOÇÃO DE MATERIAL PARA BOTA FORA	UN	466,00	R\$ 40.609,36	R\$ 10.152,34	R\$ 50.761,70																						
2.3.8	CARGA, TRANSPORTE E ESPALHAMENTO EM BOTA FORA DE MATERIAL EXCEDENTE	M3	1061,58	R\$ 24.842,69	R\$ 6.210,67	R\$ 31.053,37																						
<b>2.4 ENSAIOS E PROVAS DE CARGA</b>																												
2.4.1	EXECUÇÃO DE ESTACAS DE REAÇÃO, FORNECIMENTO E MONTAGEM DE BARRAS DE TRACÇÃO E LUVAS DE EMENDA E EXECUÇÃO DE BLOCOS PARA PROVAS DE CARGA ESTÁTICA CONFORME NORMA PERTINENTE (NBR 8122, NBR 12131, NBR 13208)	VB	1,00	R\$ 43.823,26	R\$ 10.955,82	R\$ 54.779,08																						
<b>2.5 FUNDAÇÕES RASAS - BLOCOS/CINTAS (INCLUSIVE HOSPITAL, GUARITA, CABINE DE MEDIÇÃO, CASA DE BOMBAS)</b>																												
2.5.1	ESCAVAÇÃO MANUAL E/OU MECANIZADA DE BLOCOS E CINTAS	M3	1421,65	R\$ 16.991,27	R\$ 4.247,82	R\$ 21.239,09																						
2.5.2	ACERTO E APOLOAMENTO DE FUNDO DE VALAS	M2	1212,23	R\$ 15.937,16	R\$ 3.984,29	R\$ 19.921,45																						
2.5.3	LASTRO DE CONCRETO FCK 9,0 MPA	M3	60,61	R\$ 18.186,27	R\$ 4.546,57	R\$ 22.732,83																						
2.5.4	FORMA PARA BLOCOS / CINTAS / RESERVATÓRIO	M2	4262,69	R\$ 173.456,91	R\$ 43.364,23	R\$ 216.821,14																						
2.5.5	FORNECIMENTO, MONTAGEM E APLICAÇÃO DE ARMAÇÃO AÇO CA-50A/60B	KG	26628,84	R\$ 122.212,81	R\$ 30.553,20	R\$ 152.766,01																						
2.5.6	FORNECIMENTO E LANÇAMENTO DE CONCRETO USINADO FCK 30,0 MPA, ABATIMENTO 8 A 12cm, AGREGADO GRAUADO MÁXIMO: BRITA 1, CONSUMO 300KG/M³ DE CIMENTO, FATOR A/C MÁX. 0,60	M3	677,78	R\$ 200.589,28	R\$ 50.147,32	R\$ 250.736,61																						
2.5.7	REATERRO COMPACTADO DE VALAS, INCLUSIVE TRANSPORTE DE MATERIAL	M3	867,41	R\$ 24.189,92	R\$ 6.047,48	R\$ 30.237,40																						
2.5.8	CARGA, TRANSPORTE E ESPALHAMENTO EM BOTA FORA DE MATERIAL EXCEDENTE	M3	544,24	R\$ 12.736,10	R\$ 3.184,02	R\$ 15.920,12																						
<b>2.6 INFRAESTRUTURA (RESERVATÓRIO SUBTERRÂNEO, GALERIAS, BASES DE CONCRETO, ESPELHO D'ÁGUA E DOCAS)</b>																												
<b>RESERVATÓRIO SUBTERRÂNEO (CISTERNA)</b>																												
2.6.1	ESCAVAÇÃO MECANIZADA (ABERTURA PELA RETROESCAVADEIRA - APOIO DE SERVENTE)	M3	626,70	R\$ 7.490,19	R\$ 1.872,55	R\$ 9.362,74																						
2.6.2	ACERTO E APOLOAMENTO DE FUNDO DE VALAS	M2	122,14	R\$ 1.605,77	R\$ 401,44	R\$ 2.007,21																						
2.6.3	LASTRO DE CONCRETO FCK 9,0 MPA	M3	6,90	R\$ 2.070,37	R\$ 517,59	R\$ 2.587,96																						
2.6.4	FORMA PARA BLOCOS / CINTAS / RESERVATÓRIO/GALERIA	M2	1133,95	R\$ 46.142,57	R\$ 11.535,64	R\$ 57.678,21																						
2.6.5	FORNECIMENTO, MONTAGEM E APLICAÇÃO DE ARMAÇÃO AÇO CA-50A/60B	KG	23403,00	R\$ 107.407,85	R\$ 26.851,96	R\$ 134.259,81																						
2.6.6	FORNECIMENTO E LANÇAMENTO DE CONCRETO USINADO FCK 30,0 MPA	M3	109,20	R\$ 32.317,79	R\$ 8.079,45	R\$ 40.397,23																						
2.6.7	REATERRO COMPACTADO DE VALAS, INCLUSIVE TRANSPORTE DE MATERIAL	M3	538,90	R\$ 15.028,59	R\$ 3.757,15	R\$ 18.785,74																						
2.6.8	CARGA, TRANSPORTE, DESCARGA E ESPALHAMENTO EM BOTA FORA DE MATERIAL EXCEDENTE	M3	87,79	R\$ 2.054,43	R\$ 513,61	R\$ 2.568,04																						
<b>2.7 GALERIA SUBTERRÂNEA</b>																												
2.7.1	ESCAVAÇÃO MANUAL E/OU MECANIZADA (ABERTURA PELA RETROESCAVADEIRA - APOIO DE SERVENTE)	M3	453,15	R\$ 5.415,96	R\$ 1.353,99	R\$ 6.769,95																						
2.7.2	ACERTO E APOLOAMENTO DE FUNDO DE VALAS	M2	171,00	R\$ 2.248,13	R\$ 562,03	R\$ 2.810,17																						
2.7.3	LASTRO DE CONCRETO FCK 9,0 MPA	M3	7,01	R\$ 2.103,38	R\$ 525,84	R\$ 2.629,22																						
2.7.4	FORMA PARA BLOCOS / CINTAS / RESERVATÓRIO/GALERIA	M2	936,20	R\$ 38.095,75	R\$ 9.523,94	R\$ 47.619,68																						
2.7.5	FORNECIMENTO, MONTAGEM E APLICAÇÃO DE ARMAÇÃO AÇO CA-50A/60B	KG	9605,00	R\$ 44.082,06	R\$ 11.020,51	R\$ 55.102,57																						
2.7.6	FORNECIMENTO E LANÇAMENTO DE CONCRETO USINADO FCK 30,0 MPA	M3	93,50	R\$ 27.671,37	R\$ 6.917,84	R\$ 34.589,21																						
2.7.7	REATERRO COMPACTADO DE VALAS, INCLUSIVE TRANSPORTE DE MATERIAL	M3	226,58	R\$ 6.318,76	R\$ 1.579,69	R\$ 7.898,45																						
2.7.8	CARGA, TRANSPORTE, DESCARGA E ESPALHAMENTO EM BOTA FORA DE MATERIAL EXCEDENTE	M3	226,58	R\$ 5.302,34	R\$ 1.325,58	R\$ 6.627,92																						
<b>2.8 BASE EM CONCRETO PARA RESERVATÓRIOS METÁLICOS, TANQUE DE OXIGÊNIO, EQUIPAMENTOS HOSPITAL, ESTAÇÃO DE TRATAMENTO DE ESGOTO</b>																												
2.8.1	ESCAVAÇÃO MANUAL E/OU MECANIZADA (ABERTURA PELA RETROESCAVADEIRA - APOIO DE SERVENTE)	M3	73,22	R\$ 875,11	R\$ 218,78	R\$ 1.093,89																						
2.8.2	ACERTO E APOLOAMENTO DE FUNDO DE VALAS	M2	331,78	R\$ 4.361,90	R\$ 1.090,48	R\$ 5.452,38																						
2.8.3	LASTRO DE CONCRETO FCK 9,0 MPA	M3	18,25	R\$ 5.475,98	R\$ 1.369,00	R\$ 6.844,98																						
2.8.4	CHAPISCO CONTRA-BARRANCO	M2	756,00	R\$ 4.734,63	R\$ 1.183,66	R\$ 5.918,29																						
2.8.5	FORNECIMENTO, MONTAGEM E APLICAÇÃO DE ARMAÇÃO AÇO CA-50A/60B	KG	4977,00	R\$ 22.841,89	R\$ 5.710,47	R\$ 28.552,37																						
2.8.6	FORNECIMENTO E LANÇAMENTO DE CONCRETO USINADO FCK 3																											

ITEM	DESCRIÇÃO	UND	VALOR CONTRATUAL				ACUMULADO ANTERIOR				MEDIÇÃO ATUAL Nº 14				ACUMULADO ATUAL				SALDO																								
			QUANTIDADE	MATERIAL	MÃO DE OBRA	TOTAL	%	MATERIAL	%	MÃO DE OBRA	TOTAL	%	MATERIAL	%	MÃO DE OBRA	TOTAL	%	MATERIAL	%	MÃO DE OBRA	TOTAL																						
<b>2.8</b>																						<b>ESPELHO D'ÁGUA</b>																					
2.8.10	REGULARIZAÇÃO E COMPACTAÇÃO DE TERRENO	M2	168,38	R\$ 2.213,69	R\$ 553,42	R\$ 2.767,11	100%	2.213,69	100%	553,42	2.767,11	100%	2.213,69	100%	553,42	2.767,11	100%	2.213,69	100%	553,42	2.767,11																						
2.8.11	LASTRO DE CONCRETO FCK 9,0 MPA	M3	9,26	R\$ 2.778,50	R\$ 694,62	R\$ 3.473,12	100%	2.778,50	100%	694,62	3.473,12	100%	2.778,50	100%	694,62	3.473,12	100%	2.778,50	100%	694,62	3.473,12																						
2.8.12	FORMA PARA BLOCOS / CINTAS / RESERVATÓRIO/GALERIA	M2	168,38	R\$ 6.851,70	R\$ 1.712,93	R\$ 8.564,63	100%	6.851,70	100%	1.712,93	8.564,63	100%	6.851,70	100%	1.712,93	8.564,63	100%	6.851,70	100%	1.712,93	8.564,63																						
2.8.13	FORNECIMENTO, MONTAGEM E APLICAÇÃO DE ARMAÇÃO AÇO CA-50A/60B	KG	2525,00	R\$ 11.588,46	R\$ 2.897,12	R\$ 14.485,58	100%	11.588,46	100%	2.897,12	14.485,58	100%	11.588,46	100%	2.897,12	14.485,58	100%	11.588,46	100%	2.897,12	14.485,58																						
2.8.14	FORNECIMENTO E LANÇAMENTO DE CONCRETO USINADO FCK 30,0 MPA	M3	25,25	R\$ 7.472,75	R\$ 1.868,19	R\$ 9.340,94	100%	7.472,75	100%	1.868,19	9.340,94	100%	7.472,75	100%	1.868,19	9.340,94	100%	7.472,75	100%	1.868,19	9.340,94																						
<b>2.9</b>																						<b>ARRIMO DAS DOÇAS</b>																					
2.9.1	ESCAVAÇÃO MANUAL E/OU MECANIZADA (ABERTURA PELA RETROESCAVADEIRA - APOIO DE SERVENTE)	M3	23,35	R\$ 279,07	R\$ 69,77	R\$ 348,84	100%	279,07	100%	69,77	348,84	100%	279,07	100%	69,77	348,84	100%	279,07	100%	69,77	348,84																						
2.9.2	ACERTO E APOIAMENTO DE FUNDO DE VALAS	M2	84,27	R\$ 1.107,90	R\$ 276,97	R\$ 1.384,87	100%	1.107,90	100%	276,97	1.384,87	100%	1.107,90	100%	276,97	1.384,87	100%	1.107,90	100%	276,97	1.384,87																						
2.9.3	LASTRO DE CONCRETO FCK 9,0 MPA	M3	1,94	R\$ 582,10	R\$ 145,53	R\$ 727,63	100%	582,10	100%	145,53	727,63	100%	582,10	100%	145,53	727,63	100%	582,10	100%	145,53	727,63																						
2.9.4	FORMA PARA BLOCOS / CINTAS / RESERVATÓRIO/GALERIA	M2	264,00	R\$ 10.742,66	R\$ 2.685,66	R\$ 13.428,32	100%	10.742,66	100%	2.685,66	13.428,32	100%	10.742,66	100%	2.685,66	13.428,32	100%	10.742,66	100%	2.685,66	13.428,32																						
2.9.5	FORNECIMENTO, MONTAGEM E APLICAÇÃO DE ARMAÇÃO AÇO CA-50A/60B	KG	1857,00	R\$ 8.522,68	R\$ 2.130,67	R\$ 10.653,36	100%	8.522,68	100%	2.130,67	10.653,36	100%	8.522,68	100%	2.130,67	10.653,36	100%	8.522,68	100%	2.130,67	10.653,36																						
2.9.6	FORNECIMENTO E LANÇAMENTO DE CONCRETO USINADO FCK 30,0 MPA	M3	23,80	R\$ 7.043,62	R\$ 1.760,91	R\$ 8.804,53	100%	7.043,62	100%	1.760,91	8.804,53	100%	7.043,62	100%	1.760,91	8.804,53	100%	7.043,62	100%	1.760,91	8.804,53																						
2.9.7	REATERRO COMPACTADO DE VALAS, INCLUSIVE TRANSPORTE DE MATERIAL	M3	106,04	R\$ 2.957,19	R\$ 739,30	R\$ 3.696,49	100%	2.957,19	100%	739,30	3.696,49	100%	2.957,19	100%	739,30	3.696,49	100%	2.957,19	100%	739,30	3.696,49																						
<b>2.10</b>																						<b>ESTRUTURA E COBERTURA METÁLICA</b>																					
2.10.1	FORNECIMENTO, TRANSPORTE E MONTAGEM DE ESTRUTURA METÁLICA COM PINTURA DE FUNDO PRIME E PINTURA DE ACABAMENTO NAS TERÇAS, INCLUSIVE FORNECIMENTO E MONTAGEM CALHAS, RUFOS E ESCADAS - conforme projeto	KG	541209,60	R\$ 4.312.285,36	R\$ 1.078.071,34	R\$ 5.390.356,70	100%	4.312.285,36	100%	1.078.071,34	5.390.356,70	100%	4.312.285,36	100%	1.078.071,34	5.390.356,70	100%	4.312.285,36	100%	1.078.071,34	5.390.356,70																						
2.10.2	FORNECIMENTO, TRANSPORTE E MONTAGEM DE ESTRUTURA METÁLICA COM PINTURA DE FUNDO PRIME - PORTICO DE ENTRADA PRINCIPAL - conforme projeto	KG	22609,10	R\$ 180.146,27	R\$ 45.036,57	R\$ 225.182,84	100,00%	180.146,27	100,00%	45.036,57	225.182,84	100,00%	180.146,27	100,00%	45.036,57	225.182,84	100,00%	180.146,27	100,00%	45.036,57	225.182,84																						
2.10.3	FORNECIMENTO, TRANSPORTE E MONTAGEM DE ESTRUTURA METÁLICA COM PINTURA DE FUNDO PRIME E PINTURA DE ACABAMENTO NAS TERÇAS, INCLUSIVE FORNECIMENTO E MONTAGEM CALHAS E RUFOS - ÁREA TÉCNICA - conforme projeto	KG	14667,10	R\$ 116.865,48	R\$ 29.216,37	R\$ 146.081,85	100%	116.865,48	100%	29.216,37	146.081,85	100%	116.865,48	100%	29.216,37	146.081,85	100%	116.865,48	100%	29.216,37	146.081,85																						
2.10.4	FORNECIMENTO E MONTAGEM DE STEEL DECK - conforme projeto	M2	11376,80	R\$ 926.249,58	R\$ 231.562,39	R\$ 1.157.811,97	100%	926.249,58	100%	231.562,39	1.157.811,97	100%	926.249,58	100%	231.562,39	1.157.811,97	100%	926.249,58	100%	231.562,39	1.157.811,97																						
2.10.5	FORNECIMENTO E MONTAGEM DE TELHA METÁLICA - conforme projeto	M2	7020,30	R\$ 922.957,32	R\$ 230.739,33	R\$ 1.153.696,64	100%	922.957,32	100%	230.739,33	1.153.696,64	100%	922.957,32	100%	230.739,33	1.153.696,64	100%	922.957,32	100%	230.739,33	1.153.696,64																						
2.10.6	PREENCHIMENTO PISO DA ESCADA COM CONCRETO MAGRO	M3	6,10	R\$ 4.934,76	R\$ 1.233,69	R\$ 6.168,45	100%	4.934,76	100%	1.233,69	6.168,45	100%	4.934,76	100%	1.233,69	6.168,45	100%	4.934,76	100%	1.233,69	6.168,45																						
2.10.7	CAPEAMENTO EM CONCRETO FCK 25MPA SOBRE STEEL DECK	M2	11474,43	R\$ 684.603,25	R\$ 171.150,81	R\$ 855.754,06	100%	684.603,25	100%	171.150,81	855.754,06	100%	684.603,25	100%	171.150,81	855.754,06	100%	684.603,25	100%	171.150,81	855.754,06																						
2.10.8	PINTURA INTUMESCENTE - ESTRUTURA METÁLICA	M2	11380,00	R\$ 425.262,52	R\$ 106.315,63	R\$ 531.578,15	100%	425.262,52	100%	106.315,63	531.578,15	100%	425.262,52	100%	106.315,63	531.578,15	100%	425.262,52	100%	106.315,63	531.578,15																						
<b>2.11</b>																						<b>ESTRUTURA DE CONCRETO (GUARITA, CABINE DE MEDIÇÃO, CASA DE BOMBAS)</b>																					
2.11.1	FORMA PARA SUPER-ESTRUTURA (INCLUSIVE ESCORAMENTO, MATERIAL E MÃO-DE-OBRA)	M2	562,40	R\$ 31.865,30	R\$ 7.966,32	R\$ 39.831,62	100%	31.865,30	100%	7.966,32	39.831,62	100%	31.865,30	100%	7.966,32	39.831,62	100%	31.865,30	100%	7.966,32	39.831,62																						
2.11.2	FORNECIMENTO, MONTAGEM E APLICAÇÃO DE ARMAÇÃO AÇO CA-50A/60B	KG	5591,00	R\$ 26.684,45	R\$ 6.671,11	R\$ 33.355,57	100%	26.684,45	100%	6.671,11	33.355,57	100%	26.684,45	100%	6.671,11	33.355,57	100%	26.684,45	100%	6.671,11	33.355,57																						
2.11.3	FORNECIMENTO E LANÇAMENTO DE CONCRETO USINADO FCK 30,0 MPA	M3	90,50	R\$ 47.082,25	R\$ 11.770,56	R\$ 58.852,81	100%	47.082,25	100%	11.770,56	58.852,81	100%	47.082,25	100%	11.770,56	58.852,81	100%	47.082,25	100%	11.770,56	58.852,81																						
<b>2.12</b>																						<b>ALVENARIA E VEDAÇÃO</b>																					
2.12.1	MARCAÇÃO DE ALVENARIA	M	1221,28	R\$ 34.330,95	R\$ 8.582,74	R\$ 42.913,69	92%	31.584,47	92%	7.896,12	39.480,59	7%	2.403,17	7%	600,79	3.003,96	99%	33.987,64	99%	8.496,91	42.484,55																						
2.12.2	ALVENARIA DE TUIJO FURADO E= 9CM	M2	83,34	R\$ 8.218,85	R\$ 2.054,71	R\$ 10.273,56	100%	8.218,85	100%	2.054,71	10.273,56	100%	8.218,85	100%	2.054,71	10.273,56	100%	8.218,85	100%	2.054,71	10.273,56																						
2.12.3	ALVENARIA DE BLOCO SICAL E= 12CM	M2	83,34	R\$ 8.218,85	R\$ 2.054,71	R\$ 10.273,56	100%	8.218,85	100%	2.054,71	10.273,56	100%	8.218,85	100%	2.054,71	10.273,56	100%	8.218,85	100%	2.054,71	10.273,56																						
2.12.4	ALVENARIA EM MURETAS DE BLOCO DE CONCRETO ESP. 9CM - H=15CM	M	2485,60	R\$ 24.498,69	R\$ 6.124,67	R\$ 30.623,37	85%	20.823,89	85%	5.205,97	26.029,86	14%	3.429,82	14%	857,45	4.287,27	99%	24.253,71	99%	6.063,43	30.317,13																						
2.12.5	ALVENARIA ESTRUTURADA PARA MUROS/MURETAS EM TUIJO FURADO ESP. 9CM	M2	-	R\$ -	R\$ -	R\$ -	-	-	-	-	-	-	-	-	-	100%	-	100%	-	-																							
2.12.6	ALVENARIA ESTRUTURADA PARA MUROS/MURETAS EM TUIJO FURADO ESP. 14CM	M2	-	R\$ -	R\$ -	R\$ -	-	-	-	-	-	-	-	-	-	100%	-	100%	-	-																							
2.12.7	VERGAS EM CONCRETO ARMADO ESP. 19CM	M3	87,30	R\$ 1.868,37	R\$ 467,09	R\$ 2.335,46	92%	1.716,90	92%	429,72	2.146,62	7%	130,79	7%	32,70	163,48	99%	1.849,68	99%	462,42	2.312,10																						
2.12.8	ENCUNHAMENTO DE ALVENARIAS COM ADITIVO EXPANSOR	M	1221,28	R\$ 2.218,67	R\$ 554,67	R\$ 2.773,33	100%	2.218,67	100%	554,67	2.773,33	100%	2.218,67	100%	554,67	2.773,33	100%	2.218,67	100%	554,67	2.773,33																						
2.12.9	BASE PARA MUROS/MURETAS EXTERNAS LARG=0,25M	M	-	R\$ -	R\$ -	R\$ -	-	-	-	-	-	-	-	-	-	100%	-	100%	-	-																							
2.12.10	FECHAMENTO EM DRYWALL COMPOSTO POR 02 CHAPAS ST DE CADA LADO, ESPAÇAMENTO PREENCHIDO COM LÂ DE VIDRO 15 KG/M3, ESPESSURA TOTAL DE 7,5CM	M2	86,62	R\$ 10.352,65	R\$ 2.588,16	R\$ 12.940,81	100%	10.352,65	100%	2.588,16	12.940,81	100%	10.352,65	100%	2.588,16	12.940,81	100%	10.352,65	100%	2.588,16	12.940,81																						
2.12.11	FECHAMENTO EM DRYWALL COMPOSTO POR 02 CHAPAS ST DE CADA LADO, ESPAÇAMENTO PREENCHIDO COM LÂ DE VIDRO 15 KG/M3, ESPESSURA TOTAL DE 11,5CM	M2	6665,99	R\$ 796.705,69	R\$ 199.176,42	R\$ 995.882,11	95%	756.870,40	95%	189.217,60	946.088,00	3%	23.901,17	3%	5.975,29	29.876,46	98%	780.771,57	98%	195.192,89	975.964,47																						
2.12.12	FECHAMENTO EM DRYWALL COMPOSTO POR 02 CHAPAS ST DE UM LADO E 01 CHAPA ST + 01 CHAPA RU DO OUTRO, ESPAÇAMENTO PREENCHIDO COM LÂ DE VIDRO 15 KG/M3, ESPESSURA TOTAL DE 11,5CM	M2	3812,01	R\$ 410.043,38	R\$ 102.510,84	R\$ 512.554,22	98%	401.842,51	98%	100.460,63	502.303,14	1%	4.100,43	1%	1.025,11	5.125,54	99%	405.942,94	99%	101.485,74	507.428,68																						
2.12.13	FECHAMENTO EM DRYWALL COMPOSTO POR 02 CHAPAS RU DE CADA LADO, ESPAÇAMENTO PREENCHIDO COM LÂ DE VIDRO 15 KG/M3, ESPESSURA TOTAL DE 11,5CM	M2	1815,20	R\$ 245.875,58	R\$ 61.468,90	R\$ 307.344,48	96%	236.400,56	96%	59.010,14	295.050,70	3%	7.376,27	3%	1.844,07	9.220,33	99%	243.416,83	99%	60.854,21	304.271,04																						
2.12.14	FECHAMENTO EM DRYWALL DE 1 FACE COMPOSTO POR 01 CHAPA ST	M2	429,40	R\$ 30.792,61	R\$ 7.698,15	R\$ 38.490,77	99%	30.484,69	99%	7.621,17	38.105,86	1%	30.484,69	99%	7.621,17	38.105,86	1%	30.484,69	99%	7.621,17	38.105,86																						
2.12.15	REFORÇO DE DRYWALL PARA BANCADA	UN	1200,00	R\$ 17.688,66	R\$ 4.422,17	R\$ 22.110,83	100%	17.688,66	100%	4.422,17	22.110,83	100%	17.688,66	100%	4.422,17	22.110,83	100%	17.688,66	100%	4.422,17	22.110,83																						
<b>2.13</b>																						<b>ESQUADRIAS DE MADEIRA</b>																					
2.13.1	P1 - 80x210cm - ABRIR / 1 FOLHA / PORTA DE MADEIRA REVESTIDA COM LAMINADO MELAMÍNICO TEXTURIZADO PADRÃO MADEIRA REF. M472 ACÁCIA TX MARCA FÓRMICA OU SIMILAR, CHAPA DE AÇO INOX ESCOVADO, MAÇANETA CONJUNTO 513 LINHA INOX FAB.: LA FONTE, MARCO E ALIZAR DE PEROBA-MICA ENVERNIZADO, DOBRADIÇAS DE ANEL DUPLA 4 X 3 1/2" EM LATÃO - conforme projeto	UN	111,00	R\$ 262.855,28	R\$ 65.713,82	R\$ 328.569,10	100%	262.855,28	100%	65.713,82	328.569,10	100%	262.855,28	100%	65.713,82	328.569,10	100%	262.855,28	100%	65.713,82	328.569,10																						
2.13.2	P1A - 80x210cm - CORRER / 1 FOLHA / PORTA DE MADEIRA REVESTIDA COM LAMINADO MELAMÍNICO TEXTURIZADO PADRÃO MADEIRA REF. M472 ACÁCIA TX MARCA FÓRMICA OU SIMILAR, CHAPA DE AÇO INOX ESCOVADO (SOMENTE NAS PORTAS DOS SANITÁRIOS Pd e PACIENTES), PUXADOR HORIZONTAL (SOM																																										



ITEM	DESCRIÇÃO	UND	VALOR CONTRATUAL			ACUMULADO ANTERIOR				MEDIÇÃO ATUAL Nº 14				ACUMULADO ATUAL				SALDO			
			QUANTIDADE	MATERIAL	MÃO DE OBRA	TOTAL	%	MATERIAL	%	MÃO DE OBRA	TOTAL	%	MATERIAL	%	MÃO DE OBRA	TOTAL	%	MATERIAL	%	MÃO DE OBRA	TOTAL
2.13.23	P5H - 120x210cm - ABRIR / 1 FOLHA / PORTA DE MADEIRA REVESTIDA COM LAMINADO MELAMÍNICO BRILHANTE REF. BRANCO POLAR L190 MARCA FORMICA OU SIMILAR, MAÇANETA CONJUNTO 513 LINHA INOX FAB. LA FONTE, VISOR DE VIDRO LISO INCOLOR 6mm COM PERFIL DE ALUMÍNIO, DOBRADIÇAS DE ANEL DUPLA EM LATÃO, MARCO E ALIZAR DE PEROBA-MICA PINTADO COM TINTA BRANCA, BORDAS PROTEGIDAS COM PERFIL "U" DE ALUMÍNIO - conforme projeto	UN	2,00	R\$ 4.787,46	R\$ 1.196,87	R\$ 5.984,33										100%	4.787,46	100%	1.196,87	5.984,33	
2.13.24	P5J - 120x210cm - CORRER (ROLDANA) / 1 FOLHA / PORTA DE MADEIRA REVESTIDA COM LAMINADO MELAMÍNICO TEXTURIZADO PADRÃO MADEIRA REF. M472 ACÁCIA TX MARCA FORMICA OU SIMILAR, GUIA PARA TRILHO "U", BATENTE INFERIOR, PUXADOR EM AÇO INOX REF. 91 TUBULAR FAB. LA FONTE, TRILHO PARA PORTA DE CORRER COM ROLDANA APARENTE, BATENTE SUPERIOR - conforme projeto	UN	1,00	R\$ 2.502,31	R\$ 625,58	R\$ 3.127,89										100%	2.502,31	100%	625,58	3.127,89	
2.13.25	P6 - 140x210cm - ABRIR / 1 FOLHA / PORTA DE MADEIRA REVESTIDA COM LAMINADO MELAMÍNICO BRILHANTE REF. BRANCO POLAR L190 MARCA FORMICA OU SIMILAR, CHAPA DE AÇO INOX ESCOVADO, MAÇANETA CONJUNTO 513 LINHA INOX FAB. LA FONTE, VISOR DE VIDRO LISO INCOLOR 6mm COM PERFIL DE ALUMÍNIO, DOBRADIÇAS DE ANEL DUPLA EM LATÃO, MARCO E ALIZAR DE PEROBA-MICA PINTADO COM TINTA BRANCA, BORDAS PROTEGIDAS COM PERFIL "U" DE ALUMÍNIO - conforme projeto	UN	5,00	R\$ 13.000,77	R\$ 3.250,19	R\$ 16.250,96										100%	13.000,77	100%	3.250,19	16.250,96	
2.13.26	P6A - 140x210cm - ABRIR / 2 FOLHAS / PORTA DE MADEIRA REVESTIDA COM LAMINADO MELAMÍNICO TEXTURIZADO PADRÃO MADEIRA REF. M472 ACÁCIA TX MARCA FORMICA OU SIMILAR, CHAPA AÇO INOX ESCOVADO, MAÇANETA REF. CONJUNTO 520 LINHA INOX MARCA LA FONTE, VISOR DE VIDRO LISO 6mm COM PERFIL EM ALUMÍNIO, MARCO E ALIZAR DE PEROBA-MICA ENVERNIZADO, DOBRADIÇAS DE ANEL DUPLA 4 X 3.1/2" EM LATÃO - conforme projeto	UN	15,00	R\$ 44.772,27	R\$ 11.193,07	R\$ 55.965,34										100%	44.772,27	100%	11.193,07	55.965,34	
2.13.27	P6D - 134x210cm - ABRIR / 1 FOLHA / PORTA ESPECIAL - RESSONÂNCIA	UN	1,00	R\$ 9.125,84	R\$ 2.281,46	R\$ 11.407,29										100%	9.125,84	100%	2.281,46	11.407,29	
2.13.28	P6F - 140x210cm - ABRIR / 2 FOLHAS / PORTA DE MADEIRA REVESTIDA COM LAMINADO MELAMÍNICO TEXTURIZADO PADRÃO MADEIRA REF. M472 ACÁCIA TX MARCA FORMICA OU SIMILAR, CHAPA AÇO INOX ESCOVADO, MAÇANETA REF. CONJUNTO 520 LINHA INOX MARCA LA FONTE, VISOR DE VIDRO LISO 6mm COM PERFIL EM ALUMÍNIO, MARCO E ALIZAR DE PEROBA-MICA ENVERNIZADO, DOBRADIÇAS DE ANEL DUPLA 4 X 3.1/2" EM LATÃO - conforme projeto	UN	3,00	R\$ 8.954,45	R\$ 2.238,61	R\$ 11.193,07										100%	8.954,45	100%	2.238,61	11.193,07	
2.13.29	P6G - 140x210cm - ABRIR HOLLANDESA / 2 FOLHAS / PORTA DE MADEIRA TIPO HOLLANDESA REVESTIDA COM LAMINADO MELAMÍNICO TEXTURIZADO PADRÃO MADEIRA REF. M472 ACÁCIA TX MARCA FORMICA OU SIMILAR, MAÇANETA REF. CONJUNTO 513 LINHA INOX LA FONTE, TRINCO INTERNO PARA PARTE INFERIOR, MARCO E ALIZAR DE PEROBA-MICA ENVERNIZADO, DOBRADIÇA DE ANEL DUPLA EM LATÃO - conforme projeto	UN	1,00	R\$ 2.683,55	R\$ 670,89	R\$ 3.354,43										100%	2.683,55	100%	670,89	3.354,43	
2.13.30	P7 - 160x210cm - ABRIR / 2 FOLHAS / PORTA DE MADEIRA REVESTIDA COM LAMINADO MELAMÍNICO TEXTURIZADO PADRÃO MADEIRA REF. M472 ACÁCIA TX MARCA FORMICA OU SIMILAR, CHAPA AÇO INOX ESCOVADO, MAÇANETA REF. CONJUNTO 520 LINHA INOX MARCA LA FONTE, VISOR DE VIDRO LISO 6mm COM PERFIL EM ALUMÍNIO, MARCO E ALIZAR DE PEROBA-MICA ENVERNIZADO, DOBRADIÇAS DE ANEL DUPLA 4 X 3.1/2" EM LATÃO - conforme projeto	UN	2,00	R\$ 6.288,35	R\$ 1.572,09	R\$ 7.860,44										100%	6.288,35	100%	1.572,09	7.860,44	
2.13.31	P7A - 160x210cm - ABRIR / 2 FOLHAS / PORTA DE MADEIRA REVESTIDA COM LAMINADO MELAMÍNICO TEXTURIZADO PADRÃO MADEIRA REF. M472 ACÁCIA TX MARCA FORMICA OU SIMILAR, CHAPA AÇO INOX ESCOVADO, MAÇANETA REF. CONJUNTO 520 LINHA INOX MARCA LA FONTE, VISOR DE VIDRO LISO 6mm COM PERFIL EM ALUMÍNIO, MARCO E ALIZAR DE PEROBA-MICA ENVERNIZADO, DOBRADIÇAS DE ANEL DUPLA 4 X 3.1/2" EM LATÃO - conforme projeto	UN	4,00	R\$ 12.529,98	R\$ 3.132,49	R\$ 15.662,47										100%	12.529,98	100%	3.132,49	15.662,47	
2.13.32	P7C - 160x210cm - CORRER / 1 FOLHA / PORTA DE MADEIRA REVESTIDA COM CHAPA INOX, PUXADOR EM AÇO INOX REF. 91 TUBULAR E FECHADURA PARA PORTA DE CORRER REF. 222N LA FONTE, VISOR DE VIDRO LISO INCOLOR 6MM, BORDAS PROTEGIDAS COM PERFIL "U" DE ALUMÍNIO, TRILHO PARA PORTA DE CORRER EM AÇO INOX - conforme projeto	UN	14,00	R\$ 24.653,13	R\$ 6.163,28	R\$ 30.816,42										100%	24.653,13	100%	6.163,28	30.816,42	
2.13.33	P7D - 160x210cm - ABRIR / 2 FOLHAS / PORTA DE MADEIRA REVESTIDA COM LAMINADO MELAMÍNICO BRILHANTE REF. BRANCO POLAR L190 MARCA FORMICA OU SIMILAR, CHAPA DE AÇO INOX ESCOVADO, MAÇANETA REF. CONJUNTO 520 LINHA INOX MARCA LA FONTE, TRINCO SUPERIOR E INFERIOR, VISOR DE VIDRO LISO INCOLOR 6MM PERFIL DE ALUMÍNIO, DOBRADIÇA DE ANEL DUPLA 4 X 3.1/2", MARCO E ALIZAR DE PEROBA-MICA PINTADO COM TINTA BRANCA, BORDAS PROTEGIDAS COM PERFIL "U" DE ALUMÍNIO - conforme projeto	UN	2,00	R\$ 6.264,99	R\$ 1.566,25	R\$ 7.831,24										100%	6.264,99	100%	1.566,25	7.831,24	
2.13.34	P7F - 160x210cm - ABRIR / 2 FOLHAS / PORTA DE MADEIRA REVESTIDA COM LAMINADO MELAMÍNICO TEXTURIZADO PADRÃO MADEIRA REF. M472 ACÁCIA TX MARCA FORMICA OU SIMILAR, FECHO LA FONTE 400, CREM ONE LA FONTE COM VARA, MAÇANETA REF. CONJUNTO 520 LINHA INOX MARCA LA FONTE, DOBRADIÇAS DE ANEL DUPLA 4" X 3.1/2", MARCO E ALIZAR DE PEROBA-MICA ENVERNIZADO - conforme projeto	UN	2,00	R\$ 5.207,73	R\$ 1.301,93	R\$ 6.509,67										100%	5.207,73	100%	1.301,93	6.509,67	
2.13.35	P7H - 160x210cm - ABRIR / 2 FOLHAS / PORTA DE MADEIRA REVESTIDA COM LAMINADO MELAMÍNICO TEXTURIZADO PADRÃO MADEIRA REF. M472 ACÁCIA TX MARCA FORMICA OU SIMILAR, CHAPA AÇO INOX ESCOVADO, MAÇANETA REF. CONJUNTO 520 LINHA INOX MARCA LA FONTE, VISOR DE VIDRO LISO 6mm COM PERFIL EM ALUMÍNIO, MARCO E ALIZAR DE PEROBA-MICA ENVERNIZADO, DOBRADIÇAS DE ANEL DUPLA 4 X 3.1/2" EM LATÃO - conforme projeto	UN	5,00	R\$ 15.561,52	R\$ 3.890,38	R\$ 19.451,90										100%	15.561,52	100%	3.890,38	19.451,90	
2.13.36	P7I - 160x210cm - ABRIR / 2 FOLHAS / PORTA DE MADEIRA REVESTIDA COM CHAPA INOX, PUXADOR EM AÇO INOX REF. 91 TUBULAR E FECHADURA PARA PORTA DE CORRER REF. 222N LA FONTE, VISOR DE VIDRO LISO INCOLOR 6MM, BORDAS PROTEGIDAS COM PERFIL "U" DE ALUMÍNIO - conforme projeto	UN	1,00	R\$ 1.991,46	R\$ 497,87	R\$ 2.489,33										100%	1.991,46	100%	497,87	2.489,33	
2.13.37	P9A - 180x210cm - ABRIR / 1 FOLHA / PORTA DE MADEIRA REVESTIDA COM LAMINADO MELAMÍNICO BRILHANTE REF. BRANCO POLAR L190 MARCA FORMICA OU SIMILAR, MARCO E ALIZAR DE PEROBA-MICA PINTADO COM TINTA BRANCA, MAÇANETA CONJUNTO 513 LINHA INOX FAB. LA FONTE, VISOR DE VIDRO LISO INCOLOR 6 mm, PERFIL DE ALUMÍNIO, DOBRADIÇAS DE ANEL DUPLA 4 X 3.1/2" EM LATÃO, BORDAS PROTEGIDAS COM PERFIL "U" DE ALUMÍNIO - conforme projeto	UN	1,00	R\$ 2.742,83	R\$ 685,71	R\$ 3.428,54										100%	2.742,83	100%	685,71	3.428,54	
2.13.38	P9D - 200x210cm - ABRIR / 2 FOLHAS / PORTA DE MADEIRA REVESTIDA COM LAMINADO MELAMÍNICO TEXTURIZADO PADRÃO MADEIRA REF. M472 ACÁCIA TX MARCA FORMICA OU SIMILAR, CHAPA AÇO INOX ESCOVADO, MAÇANETA REF. CONJUNTO 520 LINHA INOX MARCA LA FONTE, VISOR DE VIDRO LISO 6mm COM PERFIL EM ALUMÍNIO, MARCO E ALIZAR DE PEROBA-MICA ENVERNIZADO, DOBRADIÇAS DE ANEL DUPLA 4 X 3.1/2" EM LATÃO - conforme projeto	UN	3,00	R\$ 10.025,67	R\$ 2.506,42	R\$ 12.532,09										100%	10.025,67	100%	2.506,42	12.532,09	
2.13.39	P10 - 350x250cm - ARTICULADA / DIVISÓRIA COMPOSTA DE PAINÉIS INDEPENDENTES EM MADEIRA DE LEI (ESP=35mm) REVESTIDO COM LAMINADO PADRÃO MADEIRA REF. M472 ACÁCIA TX MARCA FORMICA, TRILHO DE ALUMÍNIO RÍGIDO ESTRUTURAL, VIGA METÁLICA - conforme projeto	UN	1,00	R\$ 24.096,12	R\$ 6.024,03	R\$ 30.120,16										100%	24.096,12	100%	6.024,03	30.120,16	
2.13.40	P12 - 230x210cm - CORRER / 3 FOLHAS / PORTA DE MADEIRA REVESTIDA COM LAMINADO MELAMÍNICO TEXTURIZADO PADRÃO MADEIRA REF. M472 ACÁCIA TX MARCA FORMICA OU SIMILAR, PUXADOR TIPO CONCHA LA FONTE REF. 502 E FECHADURA PARA PORTA DE CORRER LA FONTE 222N, MARCO E ALIZAR DE PEROBA-MICA ENVERNIZADO - conforme projeto	UN	2,00	R\$ 4.895,14	R\$ 1.223,78	R\$ 6.118,92										100%	4.895,14	100%	1.223,78	6.118,92	
2.13.41	J80 - 110x230cm - JANELA DE VENEZIANA DE MADEIRA - conforme projeto	UN	2,00	R\$ 3.407,86	R\$ 851,96	R\$ 4.259,82										100%	3.407,86	100%	851,96	4.259,82	

ITEM	DESCRIÇÃO	UND	VALOR CONTRATUAL				ACUMULADO ANTERIOR				MEDIÇÃO ATUAL Nº 14				ACUMULADO ATUAL				SALDO							
			QUANTIDADE	MATERIAL	MÃO DE OBRA	TOTAL	%	MATERIAL	%	MÃO DE OBRA	TOTAL	%	MATERIAL	%	MÃO DE OBRA	TOTAL	%	MATERIAL	%	MÃO DE OBRA	TOTAL					
<b>2.14 PORTAS DE MADEIRA COM PROTEÇÃO RADIOLOGICA</b>																										
2.14.1	P1D - 80x210cm - ABRIR / 1 FOLHA / PORTA DE MADEIRA REVESTIDA COM LAMINADO MELAMINICO TEXTURIZADO PADRÃO MADEIRA REF. M472 ACÁCIA TX MARCA FORMICA OU SIMILAR SOBRE PROTEÇÃO RADIOLOGICA (C/ CHUMBO), MAÇANETA CONJUNTO 513 LINHA INOX FAB.: LA FONTE, MARCO E ALIZAR DE PEROBA-MICA ENVERNIZADO, DOBRADIÇAS DE ANEL DUPLA 4 X 3 1/2" EM LATÃO - conforme projeto	UN	6,00	R\$ 15.662,83	R\$ 3.915,71	R\$ 19.578,54																				
2.14.2	P3D - 110x210cm - CORRER / 1 FOLHA / PORTA DE MADEIRA REVESTIDA COM LAMINADO MELAMINICO TEXTURIZADO PADRÃO MADEIRA REF. M472 ACÁCIA TX MARCA FORMICA SOBRE PROTEÇÃO RADIOLOGICA (C/ CHUMBO), PUXADOR TIPO CONCHA LA FONTE REF. 502 E FECHADURA PARA PORTA DE CORRER LA FONTE REF. 222N, MARCO E ALIZAR DE PEROBA-MICA ENVERNIZADO - conforme projeto	UN	2,00	R\$ 5.778,06	R\$ 1.444,51	R\$ 7.222,57																				
2.14.3	P6D - 120x210cm - ABRIR / 2 FOLHAS / PORTA DE MADEIRA REVESTIDA COM LAMINADO MELAMINICO TEXTURIZADO PADRÃO MADEIRA REF. M472 ACÁCIA TX MARCA FORMICA OU SIMILAR SOBRE PROTEÇÃO RADIOLOGICA (C/ CHUMBO), CHAPA AÇO INOX ESCOVADO, MAÇANETA REF. CONJUNTO 520 LINHA INOX MARCA LA FONTE, MARCO E ALIZAR DE PEROBA-MICA ENVERNIZADO, DOBRADIÇAS DE ANEL DUPLA 4 X 3 1/2" EM LATÃO - conforme projeto	UN	2,00	R\$ 7.080,01	R\$ 1.770,00	R\$ 8.850,01																				
2.14.4	P6C - 140x210cm - ABRIR / 2 FOLHAS / PORTA DE MADEIRA REVESTIDA COM LAMINADO MELAMINICO TEXTURIZADO PADRÃO MADEIRA REF. M472 ACÁCIA TX MARCA FORMICA OU SIMILAR SOBRE PROTEÇÃO RADIOLOGICA (C/ CHUMBO), CHAPA AÇO INOX ESCOVADO, MAÇANETA REF. CONJUNTO 520 LINHA INOX MARCA LA FONTE, MARCO E ALIZAR DE PEROBA-MICA ENVERNIZADO, DOBRADIÇAS DE ANEL DUPLA 4 X 3 1/2" EM LATÃO - conforme projeto	UN	1,00	R\$ 4.312,89	R\$ 1.078,22	R\$ 5.391,11																				
<b>2.15 PORTAS DE MADEIRA ACÚSTICA</b>																										
2.15.1	PORTA ACÚSTICA SIMPLES EM PAINEL MADEIRA MDF, ACABAMENTO CONFORME PADRÃO MASISA/DURATEX, COM ESTRUTURA METÁLICA INTERNA, PREENCHIMENTO ENTRE PLACAS DE MDF EM MANTA DE POLIESTIRENO DE 5mm, TRAVA RETRÁTIL PARA VEDAÇÃO ENTRE PISO E PORTA, MARCO ADAPTADO COM SISTEMA DE VEDAÇÃO EM BORRACHA AUTOMOTICA EM TODO O PERIMETRO, DOBRADIÇAS PARA PORTAS DE MAIS DE 100KG, FECHADURA PADRÃO PAPAIZ OU EQUIVALENTE, DESEMPENHO DE ISOLAMENTO ACÚSTICO(CTS) 35dB(A) OU SUPERIOR REF. METRON ACÚSTICA OU EQUIVALENTE, DIM. 90X210CM	UN	1,00	R\$ 2.571,25	R\$ 642,81	R\$ 3.214,06																				
2.15.2	PORTA ACÚSTICA DUPLA EM PAINEL MADEIRA MDF, ACABAMENTO CONFORME PADRÃO MASISA/DURATEX, COM ESTRUTURA METÁLICA INTERNA, PREENCHIMENTO ENTRE PLACAS DE MDF EM MANTA DE POLIESTIRENO DE 5mm, TRAVA RETRÁTIL PARA VEDAÇÃO ENTRE PISO E PORTA, MARCO ADAPTADO COM SISTEMA DE VEDAÇÃO EM BORRACHA AUTOMOTICA EM TODO O PERIMETRO, DOBRADIÇAS PARA PORTAS DE MAIS DE 100KG, FECHADURA PADRÃO PAPAIZ OU EQUIVALENTE, DESEMPENHO DE ISOLAMENTO ACÚSTICO(CTS) 35dB(A) OU SUPERIOR REF. METRON ACÚSTICA OU EQUIVALENTE, DIM. 150X210CM	UN	1,00	R\$ 2.931,19	R\$ 732,80	R\$ 3.663,99																				
2.15.3	BATEDOR DE PORTA DE PISO PVC	UN	594,00	R\$ 4.633,52	R\$ 1.158,38	R\$ 5.791,90																				
2.15.4	PAINEL DE MADEIRA ADESIVADO	M2		R\$ -	R\$ -	R\$ -																				
2.15.5	PAINEL DE MDF (LAMBRI) REF. LOURO FREJO MARCA MASISA E ADESIVO PISO-TETO	M2	439,57	R\$ 105.073,04	R\$ 26.268,26	R\$ 131.341,30																				
<b>2.16 ESQUADRIAS DE ALUMÍNIO E INOX</b>																										
<b>CONTRAMARCOS</b>																										
2.16.1	INSTALAÇÃO DE CONTRAMARCOS EM ALUMÍNIO	M2	922,02	R\$ 33.228,36	R\$ 8.307,09	R\$ 41.535,45	1%	230,65	1%	57,66	288,31	37%	12.294,49	37%	3.073,62	15.368,12	38%	12.525,14	38%	3.131,29	15.656,43	62%	20.703,22	62%	5.175,81	25.829,03
<b>2.17 ESQUADRIA DE ALUMÍNIO, INCLUSIVE VIDRO</b>																										
2.17.1	P1B - 80x190cm - ABRIR / 1 FOLHA / PORTA DE ALUMÍNIO CORRUGADO, FECHADURA DE TARJETA TIPO LIVRE/ OCUPADO - conforme projeto	UN	66,00	R\$ 63.643,47	R\$ 15.910,87	R\$ 79.554,34																				
2.17.2	P1C - 80x210cm - ABRIR / 1 FOLHA / PORTA EM ALUMÍNIO ANODIZADO BRANCO, MAÇANETA CONJUNTO 513 LINHA INOX FAB.: LA FONTE, MARCO E ALIZAR DE ALUMÍNIO DOBRADIÇAS 3 X 3 1/2" EM LATÃO - conforme projeto	UN	11,00	R\$ 11.723,77	R\$ 2.930,94	R\$ 14.654,72																				
2.17.3	P1G - 80x210cm - CORRER / 1 FOLHA / PORTA DE ALUMÍNIO ANODIZADO BRANCO COM PUXADOR TIPO CONCHA LA FONTE REF. 502 E FECHADURA PARA PORTA DE CORRER LA FONTE REF. 222N - MARCO E ALIZAR EM ALUMÍNIO - conforme projeto	UN	2,00	R\$ 2.584,06	R\$ 646,01	R\$ 3.230,07																				
2.17.4	P3B - 100x210cm - ABRIR / 1 FOLHA / PORTA DE ALUMÍNIO ANODIZADO BRANCO COM MAÇANETA CONJUNTO 513 LINHA INOX LAB. LA FONTE, MARCO E ALIZAR DE ALUMÍNIO E DOBRADIÇAS 3" X 3 1/2" EM LATÃO - conforme projeto	UN	25,00	R\$ 33.306,28	R\$ 8.326,57	R\$ 41.632,84																				
2.17.5	P3H - 100x190cm - ABRIR / 1 FOLHA / PORTA DE ALUMÍNIO ANODIZADO BRANCO COM MAÇANETA CONJUNTO 513 LINHA INOX LAB. LA FONTE, MARCO E ALIZAR DE ALUMÍNIO E DOBRADIÇAS 3" X 3 1/2" EM LATÃO - conforme projeto	UN	4,00	R\$ 5.303,63	R\$ 1.325,91	R\$ 6.629,54																				
2.17.6	P3I - 100x210cm - CORRER / 1 FOLHA / PORTA DE ALUMÍNIO ANODIZADO BRANCO COM PUXADOR TIPO CONCHA LA FONTE REF. 502 E FECHADURA PARA PORTA DE CORRER LA FONTE REF. 222N - MARCO E ALIZAR EM ALUMÍNIO - conforme projeto	UN	1,00	R\$ 1.292,03	R\$ 323,01	R\$ 1.615,04																				
2.17.7	P4B - 110x190cm - ABRIR / 2 FOLHAS / PORTA EM VENEZIANA DE ALUMÍNIO ANODIZADO BRANCO COM MAÇANETA CONJUNTO 513 LINHA INOX LA FONTE, MAR CO E ALIZAR DE ALUMÍNIO, DOBRADIÇAS EM LATÃO - conforme projeto	UN	4,00	R\$ 5.303,63	R\$ 1.325,91	R\$ 6.629,54																				
2.17.8	P4C - 110x210cm - CORRER / 1 FOLHA / PORTA COM BORDAS EM ALUMÍNIO ANODIZADO BRANCO, CENTRO EM VIDRO INSULADO COM PERSIANA SCREEN LINE, PUXADOR TIPO CONCHA LA FONTE REF 502 E FECHADURA PARA PORTA DE CORRER LA FONTE REF 222N - conforme projeto	UN	2,00	R\$ 8.644,43	R\$ 2.161,11	R\$ 10.805,54																				
2.17.9	P6E - 140x210cm - ABRIR / 2 FOLHAS / PORTA EM VENEZIANA DE ALUMÍNIO ANODIZADO BRANCO COM MAÇANETA CONJUNTO 513 LINHA INOX LA FONTE, MAR CO E ALIZAR DE ALUMÍNIO, DOBRADIÇAS EM LATÃO - conforme projeto	UN	10,00	R\$ 18.651,50	R\$ 4.662,87	R\$ 23.314,37	20%	3.730,30	20%	932,57	4.662,87	20%	3.730,30	20%	932,57	4.662,87	80%	14.921,20	80%	3.730,30	18.651,50					
2.17.10	P7B - 160x210cm - CORRER / 1 FOLHA / PORTA COM BORDAS EM ALUMÍNIO ANODIZADO BRANCO, CENTRO EM VIDRO INSULADO COM PERSIANA SCREEN LINE, PUXADOR TIPO CONCHA LA FONTE REF 502 E FECHADURA PARA PORTA DE CORRER LA FONTE REF 222N - conforme projeto	UN	17,00	R\$ 106.876,50	R\$ 26.719,13	R\$ 133.595,63																				
2.17.11	P7G - 160x210cm - ABRIR / 2 FOLHAS / PORTA EM VENEZIANA DE ALUMÍNIO ANODIZADO BRANCO COM MAÇANETA CONJUNTO 513 LINHA INOX LA FONTE, MAR CO E ALIZAR DE ALUMÍNIO, DOBRADIÇAS EM LATÃO - conforme projeto	UN	5,00	R\$ 32.668,41	R\$ 8.167,10	R\$ 40.835,51																				
2.17.12	P8B - 180x210cm - ABRIR / 2 FOLHAS / PORTA EM VENEZIANA DE ALUMÍNIO ANODIZADO BRANCO COM MAÇANETA CONJUNTO 513 LINHA INOX LA FONTE, MAR CO E ALIZAR DE ALUMÍNIO, DOBRADIÇAS EM LATÃO - conforme projeto	UN	1,00	R\$ 2.398,05	R\$ 599,51	R\$ 2.997,56																				
2.17.13	P8B - 200x210cm - ABRIR / 2 FOLHAS / PORTA EM VENEZIANA DE ALUMÍNIO ANODIZADO BRANCO COM MAÇANETA CONJUNTO 513 LINHA INOX LA FONTE, MAR CO E ALIZAR DE ALUMÍNIO, DOBRADIÇAS EM LATÃO - conforme projeto	UN	2,00	R\$ 5.329,00	R\$ 1.332,25	R\$ 6.661,26																				
2.17.14	P9C - 200x210cm - GRADIL DE ALUMÍNIO - conforme projeto	UN	1,00	R\$ 2.664,50	R\$ 666,13	R\$ 3.330,63																				
2.17.15	P9G - 200x210cm - ABRIR / 2 FOLHAS / PORTA EM VENEZIANA DE ALUMÍNIO ANODIZADO BRANCO COM MAÇANETA CONJUNTO 513 LINHA INOX LA FONTE, MAR CO E ALIZAR DE ALUMÍNIO, DOBRADIÇAS EM LATÃO - conforme projeto	UN	2,00	R\$ 5.329,00	R\$ 1.332,25	R\$ 6.661,26																				
2.17.16	P11 - 240x210cm - CORRER / 2 FOLHAS / PORTA COM BORDAS EM ALUMÍNIO ANODIZADO BRANCO, CENTRO EM VIDRO INSULADO COM PERSIANA SCREEN LINE, PUXADOR TIPO CONCHA LA FONTE REF 502 E FECHADURA PARA PORTA DE CORRER LA FONTE REF 222N - conforme projeto	UN	1,00	R\$ 9.651,46	R\$ 2.412,86	R\$ 12.064,32																				
2.17.17	P13 - 450x200cm - PORTÃO EM ALUMÍNIO COM PERFIS VAZADOS NA COR BRANCA (ESTRUTURA EM TUBO INDUSTRIAL 60 X 40mm PAREDE 1,5mm), COM COLUNA EM TUBO INDUSTRIAL 100 X 100mm PAREDE 2,0mm COMPRIMENTO 3,00mm FIXADA NO CONCRETO, TRINCO EM FERRO Ø5/8", FERROLHO EM FERRO Ø5/8" - conforme projeto	UN	3,00	R\$ 16.446,51	R\$ 4.111,63	R\$ 20.558,14																				









ITEM	DESCRIÇÃO	UND	VALOR CONTRATUAL			ACUMULADO ANTERIOR				MEDIÇÃO ATUAL Nº 14				ACUMULADO ATUAL				SALDO			
			QUANTIDADE	MATERIAL	MÃO DE OBRA	TOTAL	%	MATERIAL	%	MÃO DE OBRA	TOTAL	%	MATERIAL	%	MÃO DE OBRA	TOTAL	%	MATERIAL	%	MÃO DE OBRA	TOTAL
2.17.113	V17 - 480x100cm - ESQUADRIA DE ALUMÍNIO COM VIDRO LISO ESP = 6MM - conforme projeto	UN	1,00	R\$ 1.752,31	R\$ 438,08	R\$ 2.190,39										100%	1.752,31	100%	438,08	2.190,39	
2.17.114	V18 - 680x50cm - ESQUADRIA DE ALUMÍNIO COM VIDRO LISO ESP = 6MM - conforme projeto	UN	2,00	R\$ 2.590,37	R\$ 647,59	R\$ 3.237,96										100%	2.590,37	100%	647,59	3.237,96	
2.17.115	V19 - 90x100cm - ESQUADRIA DE ALUMÍNIO COM VIDRO LISO ESP = 6MM - conforme projeto	UN	5,00	R\$ 1.714,21	R\$ 428,55	R\$ 2.142,76										100%	1.714,21	100%	428,55	2.142,76	
2.17.116	V20 - 150x100cm - ESQUADRIA DE ALUMÍNIO COM VIDRO LISO ESP = 6MM - conforme projeto	UN	12,00	R\$ 6.856,89	R\$ 1.714,22	R\$ 8.571,11										100%	6.856,89	100%	1.714,22	8.571,11	
2.17.117	V21 - 340x100cm - ESQUADRIA DE ALUMÍNIO COM VIDRO LISO ESP = 6MM - conforme projeto	UN	2,00	R\$ 2.590,37	R\$ 647,59	R\$ 3.237,96										100%	2.590,37	100%	647,59	3.237,96	
2.17.118	V22 - 190x100cm - ESQUADRIA DE ALUMÍNIO COM VIDRO LISO ESP = 6MM - conforme projeto	UN	6,00	R\$ 4.342,66	R\$ 1.085,67	R\$ 5.428,33										100%	4.342,66	100%	1.085,67	5.428,33	
2.17.119	V23 - 120x100cm - ESQUADRIA DE ALUMÍNIO COM VIDRO LISO ESP = 6MM - conforme projeto	UN	5,00	R\$ 2.285,62	R\$ 571,41	R\$ 2.857,03										100%	2.285,62	100%	571,41	2.857,03	
2.17.120	V24 - 120x100cm - ESQUADRIA DE ALUMÍNIO COM VIDRO FIXO COM PROTEÇÃO RADIOLOGICA - conforme projeto	UN	2,00	R\$ 3.805,53	R\$ 951,38	R\$ 4.756,92										100%	3.805,53	100%	951,38	4.756,92	
2.17.121	V25 - 270x100cm - ESQUADRIA DE ALUMÍNIO COM VIDRO LISO ESP = 6MM - conforme projeto	UN	1,00	R\$ 1.028,52	R\$ 257,13	R\$ 1.285,65										100%	1.028,52	100%	257,13	1.285,65	
2.17.122	V26 - 150x100cm - ESQUADRIA DE ALUMÍNIO COM VIDRO INSULADO - conforme projeto	UN	16,00	R\$ 16.914,95	R\$ 4.228,74	R\$ 21.143,69										100%	16.914,95	100%	4.228,74	21.143,69	
2.17.123	V27 - 95x100cm - ESQUADRIA DE ALUMÍNIO COM VIDRO INSULADO - conforme projeto	UN	1,00	R\$ 669,55	R\$ 167,39	R\$ 836,93										100%	669,55	100%	167,39	836,93	
2.17.124	V28 - 230x100cm - ESQUADRIA DE ALUMÍNIO COM VIDRO LISO ESP = 6MM - conforme projeto	UN	1,00	R\$ 876,15	R\$ 219,04	R\$ 1.095,19										100%	876,15	100%	219,04	1.095,19	
2.17.125	V29 - 220x100cm - ESQUADRIA DE ALUMÍNIO COM VIDRO LISO ESP = 6MM - conforme projeto	UN	1,00	R\$ 838,06	R\$ 209,52	R\$ 1.047,58										100%	838,06	100%	209,52	1.047,58	
2.17.126	V30 - 30x30cm - ESQUADRIA DE ALUMÍNIO COM VIDRO FIXO COM PROTEÇÃO RADIOLOGICA - conforme projeto	UN	2,00	R\$ 285,41	R\$ 71,35	R\$ 356,76										100%	285,41	100%	71,35	356,76	
2.17.127	V31 - 150x150cm - ESQUADRIA DE ALUMÍNIO COM VIDRO LISO ESP = 6MM - conforme projeto	UN	1,00	R\$ 857,10	R\$ 214,28	R\$ 1.071,38										100%	857,10	100%	214,28	1.071,38	
2.17.128	V32 - 80x100cm - ESQUADRIA DE ALUMÍNIO COM VIDRO LISO ESP = 6MM - conforme projeto	UN	2,00	R\$ 609,49	R\$ 152,37	R\$ 761,87										100%	609,49	100%	152,37	761,87	
2.17.129	V33 - 160x50cm - ESQUADRIA DE ALUMÍNIO COM VIDRO LISO ESP = 6MM - conforme projeto	UN	1,00	R\$ 304,75	R\$ 76,19	R\$ 380,93										100%	304,75	100%	76,19	380,93	
<b>2.18</b>	<b>GUICHÊS</b>																				
2.18.1	G1 - 100x100cm - GUICHÊ DE CORRER EM ALUMÍNIO COM VIDRO LAMINADO - conforme projeto	UN	6,00	R\$ 4.686,59	R\$ 1.171,65	R\$ 5.858,23										100%	4.686,59	100%	1.171,65	5.858,23	
2.18.2	G2 - 60x100cm - GUICHÊ GUILHOTINA EM ALUMÍNIO COM VIDRO LAMINADO - conforme projeto	UN	2,00	R\$ 913,82	R\$ 228,45	R\$ 1.142,27										100%	913,82	100%	228,45	1.142,27	
2.18.3	G3 - 70x100cm - GUICHÊ GUILHOTINA EM ALUMÍNIO COM VIDRO LAMINADO - conforme projeto	UN	4,00	R\$ 2.132,26	R\$ 533,07	R\$ 2.665,33										100%	2.132,26	100%	533,07	2.665,33	
2.18.4	G4 - 180x100cm - GUICHÊ DE CORRER EM ALUMÍNIO COM VIDRO LAMINADO - conforme projeto	UN	1,00	R\$ 1.405,98	R\$ 351,49	R\$ 1.757,47										100%	1.405,98	100%	351,49	1.757,47	
2.18.5	G5 - 100x100cm - GUICHÊ PASSA PRATOS - conforme projeto	UN	1,00	R\$ 380,94	R\$ 95,23	R\$ 476,17										100%	380,94	100%	95,23	476,17	
<b>2.19</b>	<b>PORTA ACÚSTICA</b>																				
2.19.1	ESQUADRIA TERMO ACÚSTICA EM ALUMÍNIO, CONFORME PROJETO ARQUITETÔNICO, EM CAIXILHARIA DE ALUMÍNIO PARA VIDRO DUPLO ACÚSTICO INCOLOR DE ESPESSURA FINAL 25MM. PERFIL DE ALUMÍNIO DO CAIXILHO COM ESPESSURA DE CHAPA DE 1,5mm, ESPESSURA DO PERFIL 46mm. BORRACHAS SILICONIZADAS PARA VEDAÇÃO. PARAFUSOS EM AÇO INOXIDÁVEL PARA FIXAÇÃO DAS ESQUADRIAS. ACESSÓRIOS ALTO PADRÃO. COMPOSIÇÃO DO VIDRO DUPLO ACÚSTICO VIDRO LAMINADO (PVB) 8mm+CÂMARA DE AR DE 8mm+VIDRO LAMINADO (PVB) 8mm. DESEMPENHO DE ISOLAMENTO ACÚSTICO (CTS) 40 dB(A) OU SUPERIOR. REF. ATENUAÇÃO OU EQUIVALENTE	M2	15,67	R\$ 15.743,77	R\$ 3.935,94	R\$ 19.679,72										100%	15.743,77	100%	3.935,94	19.679,72	
<b>2.20</b>	<b>GUARDA CORPO, CORRIMÃO E GRELHA INOX</b>																				
2.20.1	GUARDA CORPO EM AÇO INOX COM VIDRO LAMINADO 10MM H = 110 CM INCLUSIVE CORRIMÃO EM AÇO INOX	M	36,69	R\$ 27.772,39	R\$ 6.943,10	R\$ 34.715,49										100%	27.772,39	100%	6.943,10	34.715,49	
2.20.2	CORRIMÃO EM AÇO INOX FIXADO NA PAREDE	M	95,15	R\$ 25.018,70	R\$ 6.254,67	R\$ 31.273,37										100%	25.018,70	100%	6.254,67	31.273,37	
2.20.3	CORRIMÃO EM AÇO INOX FIXADO NO PISO COM TUBOS HORIZONTAIS DE PROTEÇÃO	M	95,15	R\$ 34.116,41	R\$ 8.529,10	R\$ 42.645,51										100%	34.116,41	100%	8.529,10	42.645,51	
2.20.4	GRELHA PARA PISO LARG=13CM COM CAIXILHO - COZINHA - INOX	M	21,00	R\$ 30.955,16	R\$ 7.738,79	R\$ 38.693,95	70%	21.668,61			21.668,61	70%	21.668,61			30%	9.286,55	100%	7.738,79	17.025,34	

ITEM	DESCRIÇÃO	UND	VALOR CONTRATUAL			ACUMULADO ANTERIOR				MEDIÇÃO ATUAL Nº 14				ACUMULADO ATUAL				SALDO			
			QUANTIDADE	MATERIAL	MÃO DE OBRA	TOTAL	%	MATERIAL	%	MÃO DE OBRA	TOTAL	%	MATERIAL	%	MÃO DE OBRA	TOTAL	%	MATERIAL	%	MÃO DE OBRA	TOTAL
<b>2.21</b>	<b>SERRALHERIA</b>																				
2.21.1	PSG - 100x210cm - PORTA CORTA FOGO - conforme projeto	UN	13,00	R\$ 28.018,59	R\$ 7.004,65	R\$ 35.023,23															
2.21.2	P305 - 100x210cm - ABRIR / 1 FOLHA / PORTÃO DE FERRO GALVANIZADO Ø3" BRANCO, TUBOS INTERMEDIÁRIOS Ø1", TRINCO DE FERRO, DOBRADIÇA TIPO GONZO, CANOPLA DE FERRO GALVANIZADO NA COR BRANCA Ø3" - conforme projeto	UN	1,00	R\$ 1.035,82	R\$ 258,96	R\$ 1.294,78															
2.21.3	P40 - 110x210cm - PORTA CORTA FOGO - conforme projeto	UN	1,00	R\$ 2.277,63	R\$ 569,41	R\$ 2.847,04															
2.21.4	PSI - 120x210cm - PORTA CORTA FOGO - conforme projeto	UN	1,00	R\$ 2.356,16	R\$ 589,04	R\$ 2.945,20	100%	2.356,16	100%	589,04	2.945,20	100%	2.356,16	100%	589,04	2.945,20	100%	2.356,16	100%	589,04	
2.21.5	PS - 180x210cm - PORTA CORTA FOGO - conforme projeto	UN	6,00	R\$ 38.161,85	R\$ 9.540,46	R\$ 47.702,32															
2.21.6	PS - 200x210cm - PORTA CORTA FOGO - conforme projeto	UN	3,00	R\$ 13.363,38	R\$ 3.340,84	R\$ 16.704,22															
2.21.7	PPE - 200x210cm - ABRIR / 2 FOLHAS / PORTA COM ISOLAMENTO ACÚSTICO - GRUPO GERADOR	UN	1,00	R\$ 3.753,29	R\$ 938,32	R\$ 4.691,61															
2.21.8	PV - 60x70cm - ABRIR / 1 FOLHA / PORTA DE FERRO GALVANIZADO PINTADO NA MESMA COR DA PAREDE, TRINCO DE FERRO, MARCO DE FERRO GALVANIZADO NA MESMA COR DA PORTA - conforme projeto	UN	24,00	R\$ 27.834,69	R\$ 6.958,67	R\$ 34.793,36															
2.21.9	PE - 250x100cm - PORTA DE ENROLAR / PORTA DE ENROLAR METÁLICA COM BARRA DE APOIO P/ FIXAÇÃO DA PORTA - conforme projeto	UN	1,00	R\$ 7.255,20	R\$ 1.813,80	R\$ 9.068,99															
2.21.10	PE1 - 95x195cm - ABRIR / 1 FOLHA / PORTÃO EM METALON ESPECIAL 5X15 COM TRINCO EM FERRO Ø 5/8" E MONTANTES EM METALON 10X15 - conforme projeto	UN	1,00	R\$ 1.035,82	R\$ 258,96	R\$ 1.294,78															
2.21.11	J78 - 120x100cm - VPI - TELAS DE ARAME GALVANIZADO - JANELA (VPI) GUARDECIDA COM TELAS DE ARAME GALVANIZADO MALHA 3mm (2,5x2,5cm) - conforme projeto	UN	2,00	R\$ 557,75	R\$ 139,44	R\$ 697,19	100%	557,75	100%	139,44	697,19	100%	557,75	100%	139,44	697,19	100%	557,75	100%	139,44	
2.21.12	J79 - 120x100cm - AAF - TELAS DE ARAME GALVANIZADO - JANELA (AAF) GUARDECIDA COM TELAS DE ARAME GALVANIZADO MALHA 3mm (2,5x2,5cm) - conforme projeto	UN	2,00	R\$ 557,75	R\$ 139,44	R\$ 697,19	100%	557,75	100%	139,44	697,19	100%	557,75	100%	139,44	697,19	100%	557,75	100%	139,44	
<b>2.22</b>	<b>PORTA ACÚSTICA</b>																				
2.22.1	PORTA ACÚSTICA SIMPLES - PCF - METÁLICA EM CHAPA GALVANIZADA, ESPESURA 50 MM, SISTEMA DE VEDAÇÃO EM TODO PERÍMETRO COM BORRACHAS AUTOMOTIVAS, DOBRADIÇAS, FECHADURA E FECHO CREMONA PARA FOLHA FIXA, DESEMPENHO ACÚSTICO CTS 35 dB(A), REF. METRON ACÚSTICA OU EQUIVALENTE, DIM. 90X210CM	UN	4,00	R\$ 13.422,38	R\$ 3.355,59	R\$ 16.777,97															
2.22.2	PORTA ACÚSTICA DUPLA - PCF - METÁLICA EM CHAPA GALVANIZADA, ESPESURA 50 MM, SISTEMA DE VEDAÇÃO EM TODO PERÍMETRO COM BORRACHAS AUTOMOTIVAS, DOBRADIÇAS, FECHADURA E FECHO CREMONA PARA FOLHA FIXA, DESEMPENHO ACÚSTICO CTS 35 dB(A), REF. METRON ACÚSTICA OU EQUIVALENTE, DIM. 150X210CM	UN	5,00	R\$ 40.529,66	R\$ 10.132,42	R\$ 50.662,08															
2.22.3	CORRIMÃO EM TUBO DE FERRO 1 1/2"	M	86,51	R\$ 17.232,50	R\$ 4.306,13	R\$ 21.540,63															
2.22.4	GUARDA-CORPO METÁLICO H=1,10M	M	28,11	R\$ 7.839,18	R\$ 1.959,80	R\$ 9.798,98															
2.22.5	GRELHA DE VENTILAÇÃO 80X80CM - GALERIA SUBTERRÂNEA	UN	9,00	R\$ 8.318,45	R\$ 2.079,61	R\$ 10.398,06															
2.22.6	GRELHA DE VENTILAÇÃO 120X80CM - GALERIA SUBTERRÂNEA	UN	1,00	R\$ 1.848,54	R\$ 462,14	R\$ 2.310,68															
2.22.7	ALÇAPÃO 80X80CM	UN	9,00	R\$ 5.742,67	R\$ 1.435,67	R\$ 7.178,34	100%	5.742,67	100%	1.435,67	7.178,34	100%	5.742,67	100%	1.435,67	7.178,34	100%	5.742,67	100%	1.435,67	
2.22.8	ALÇAPÃO 60X60CM	UN	2,00	R\$ 717,84	R\$ 179,46	R\$ 897,30	100%	717,84	100%	179,46	897,30	100%	717,84	100%	179,46	897,30	100%	717,84	100%	179,46	
2.22.9	FECHAMENTO EM TELAS - CENTRAL DE GAS COM 02 PORTAS EM GRADIL COM DIMENSÃO DE 1,00X1,80M	M2	48,49	R\$ 9.659,05	R\$ 2.414,76	R\$ 12.073,81															
2.22.10	GRADIL METÁLICO - TANQUE DE OXIGÊNIO	M2	24,57	R\$ 18.598,19	R\$ 4.649,55	R\$ 23.247,74															
2.22.11	GRADIL METÁLICO 3,50X2,10 COM 1 PORTA DE ABRIR 2 FLS 2X2,10M - CIRCULAÇÃO EXTERNA PROXIMO À INDUÇÃO ANESTÉSICA - HOSPITAL DIA	UN	1,00	R\$ 5.563,56	R\$ 1.390,89	R\$ 6.954,45															
2.22.12	ESCADA MARINHEIRO	M	10,96	R\$ 3.362,12	R\$ 840,53	R\$ 4.202,65															
<b>2.23</b>	<b>REVESTIMENTO INTERNO - PAREDE</b>																				
2.23.1	CHAPISCO INTERNO	M2	7895,76	R\$ 49.449,11	R\$ 12.362,28	R\$ 61.811,39	80%	39.559,29	80%	9.889,82	49.449,11	16%	7.911,86	16%	1.977,96	61.811,39	96%	47.471,15	96%	11.867,79	
2.23.2	CALAFETAÇÃO DE ALVENARIA	M2		R\$	R\$	R\$															
2.23.3	REBOCO INTERNO + PONTO DE MASSA	M2	7426,90	R\$ 257.417,95	R\$ 64.354,49	R\$ 321.772,44	80%	205.934,36	80%	51.483,59	257.417,95	16%	41.186,87	16%	10.296,72	321.772,44	96%	247.121,24	96%	61.780,31	
2.23.4	REBOCO COM ARGAMASSA BARITADA - ESP. 2,5CM	M2	468,86	R\$ 51.927,81	R\$ 12.981,95	R\$ 64.909,76	90%	46.735,03	90%	11.683,76	58.418,78	5%	3.245,49	5%	2.996,39	64.909,76	95%	49.331,42	95%	12.332,85	
2.23.5	CERÂMICA RETIFICADA 32,5X44CM REF. ELIANE FORMA BRANCO AC	M2	7248,86	R\$ 439.249,15	R\$ 109.812,29	R\$ 549.061,44	60%	263.549,49	60%	65.887,37	329.436,86	15%	65.887,37	15%	16.471,84	549.061,44	75%	329.436,86	75%	82.359,22	
2.23.6	LAMINADO MELAMINICO BRILHANTE COR AZUL REF.: MEDITERRANÉ MARCA FÓRMICA OU SIMILAR	M2		R\$	R\$	R\$															
2.23.7	LAMINADO MELAMINICO BRILHANTE COR VERDE REF.: CITRINO L111 MARCA FÓRMICA OU SIMILAR	M2	15,75	R\$ 6.902,16	R\$ 1.725,54	R\$ 8.627,70															
2.23.8	LAMINADO MELAMINICO BRILHANTE COR BRANCO POLAR L190 MARCA FÓRMICA OU SIMILAR	M2		R\$	R\$	R\$															
2.23.9	GRANITO POLIDO BRANCO BRANCO SIENA EM PLACAS DE 60X90CM E=12CM - ESPELHO D'ÁGUA	M2	90,28	R\$ 15.877,97	R\$ 3.969,49	R\$ 19.847,46															
2.23.10	PAINEL DECORATIVO LINHA PET MODELO MINT COR BRANCO MARCA MENTHA	M2	19,17	R\$ 19.998,77	R\$ 4.999,69	R\$ 24.998,46															
2.23.11	RODAMEIO EM PASTILHA DE VIDRO 2,5X2,5CM REF.: JATOBA LINHA SOFT 5120 KIWI	M	990,82	R\$ 37.831,50	R\$ 9.457,88	R\$ 47.289,38	31%	11.727,77	31%	2.931,84	14.659,71	19%	7.187,99	19%	1.797,00	47.289,38	50%	18.915,75	50%	4.728,94	
2.23.12	BATE-MACAS MARCA CS GROUP LINHA ACROVYN REF.: HRB-4C COR OCEAN GRAY	M	252,04	R\$ 38.306,81	R\$ 9.576,70	R\$ 47.883,52															
2.23.13	BATE-MACAS MARCA CS GROUP LINHA ACROVYN REF.: SCR-80 COR OCEAN GRAY	M	118,69	R\$ 12.266,75	R\$ 3.066,69	R\$ 15.333,44															
2.23.14	PERFIL DE ALUMINIO 1/2"	M	57,60	R\$ 894,95	R\$ 223,74	R\$ 1.118,69															
2.23.15	PERFIL PROTETOR DE CANTO PARA PAREDE EM PVC 19MM / H=120CM	M	253,80	R\$ 4.630,94	R\$ 1.157,73	R\$ 5.788,67															
2.23.16	ADUELA / ALISAR EM GRANITO BRANCO BRANCO SIENA L=15CM	M	11,10	R\$ 1.433,40	R\$ 358,35	R\$ 1.791,75															
2.23.17	FORNECIMENTO E APLICAÇÃO DE ADESIVO PISO TETO	M2	41,24	R\$ 6.571,90	R\$ 1.642,97	R\$ 8.214,87															
<b>2.24</b>	<b>REVESTIMENTO ACÚSTICO</b>																				
2.24.1	REVESTIMENTO DE PAREDE EM PAINEL DE ABSORÇÃO SONORA, LINHA ISOSOUND, 120X120CM, ACABAMENTO VEU PRETO, FIXAÇÃO PERFIS ROLLFOR OU EQUIVALENTE, NA COR PRETA, REF. ISOVER OU EQUIVALENTE, SOBRE PAINEL ACÚSTICO CHAPA METÁLICA PERFURADA, PARA PINTURA PRETA, DENSIDADE DE PERFURAÇÃO 20% OU SUPERIOR	M2	929,43	R\$ 177.733,78	R\$ 44.433,44	R\$ 222.167,20															
2.24.2	REVESTIMENTO DE PAREDE EM PAINEL EM MDF, AMBI BRASIL MODELO - CFRF 3/12-32 NA COR A DEFINIR, BORDA MACHOFEMEA, INSTALADO COM PERFIS E CLIPS METÁLICOS, PREENCHER POR TRÁS DO PAINEL COM PAINEL ACÚSTICO EM LÂ DE VDR0 PSI 40, 50mm DE ESPESURA E 40KG/M3, REF. ISOVER	M2	88,78	R\$ 24.275,40	R\$ 6.068,85	R\$ 30.344,25															
<b>2.25</b>	<b>REVESTIMENTO INTERNO - TETO</b>																				
2.25.1	FORRO DE GESSO ACARTONADO	M2	8005,90	R\$ 344.465,65	R\$ 86.116,41	R\$ 430.582,06	12%	41.335,88	12%	10.333,97	51.669,85	16%	55.114,50	16%	13.778,63	430.582,06	28%	96.450,38	28%	24.112,60	
2.25.2	FORRO DE GESSO ACARTONADO L=50CM	M	188,20	R\$ 7.237,05	R\$ 1.809,26	R\$ 9.046,32															
2.25.3	LUNTA METÁLICA DE DILATAÇÃO	M		R\$	R\$	R\$															
2.25.4	FORRO EM PLACAS DE ACM BRANCO	M2	188,68	R\$ 68.319,46	R\$ 17.079,86	R\$ 85.399,32															
2.25.5	FORRO ACÚSTICO REMOVÍVEL EM PLACAS DE 62,5X62,5CM ESTRUTURADO COM PERFIL CLICADO (GYPREX PADRÃO LINHO)	M2	1394,00	R\$ 155.500,87	R\$ 38.875,22	R\$ 194.376,08															
2.25.6	FORRO COLMÉIA	M2	41,13	R\$ 4.431,73	R\$ 1.107,93	R\$ 5.539,67															
2.25.7	FORRO EM PAINEL DE ABSORÇÃO SONORA, LINHA ISOSOUND, 120X120CM, ACABAMENTO VEU PRETO, FIXAÇÃO PERFIS ROLLFOR OU EQUIVALENTE, NA COR PRETA, REF. ISOVER OU EQUIVALENTE, SOBRE PAINEL ACÚSTICO CHAPA METÁLICA PERFURADA, PARA PINTURA PRETA, DENSIDADE DE PERFURAÇÃO 20% OU SUPERIOR	M2	796,49	R\$ 152.311,81	R\$ 38.077,95	R\$ 190.389,76															
2.25.8	FORRO EM PAINEL EM MDF, AMBI BRASIL MODELO - CFRF 3/12-32 NA COR A DEFINIR, BORDA MACHOFEMEA, INSTALADO COM PERFIS E CLIPS METÁLICOS, PREENCHER POR TRÁS DO PAINEL COM PAINEL ACÚSTICO EM LÂ DE VDR0 PSI 40, 50mm DE ESPESURA E 40KG/M3, REF. ISOVER	M2	90,02	R\$ 32.277,03	R\$ 8.069,26	R\$ 40.346,28															
2.25.9	FORRO MINERAL REMOVÍVEL, MODELO ELECTRA, COR BRANCA, MODULAÇÃO 62,5X62,5CM, NRC 0,85 OU SUPERIOR, BORDA REBAIXADA -REGULAR, REF. HUNTER DOUGLAS	M2	78,43	R\$ 11.498,52	R\$ 2.874,63	R\$ 14.373,15															
2.25.10	FORRO MINERAL REMOVÍVEL, MODELO FORROVID PRISMA DECOR, COR BRANCA, MODULAÇÃO 62,5X62,5CM, BORDA REBAIXADA -REGULAR, REF. ISOVER	M2	193,00	R\$ 18.350,54																	



ITEM	DESCRIÇÃO	UND	VALOR CONTRATUAL				ACUMULADO ANTERIOR				MEDIÇÃO ATUAL Nº 14				ACUMULADO ATUAL				SALDO			
			QUANTIDADE	MATERIAL	MÃO DE OBRA	TOTAL	%	MATERIAL	%	MÃO DE OBRA	TOTAL	%	MATERIAL	%	MÃO DE OBRA	TOTAL	%	MATERIAL	%	MÃO DE OBRA	TOTAL	
2.27.20	B14 - BANCADA EM AÇO INOX AISI 304 COM CUBA INOX EMBUTIDA REF. 314 (50 x 39,5 x 25 CM) MARCA STRAKE OU SIMILAR - FRONTÃO H=10CM - SAIA H=3CM COM FRISO 69X230CM - EXPURGO - CME	UN	1,00	R\$ 1.563,93	R\$ 390,98	R\$ 1.954,92											100%	1.563,93	100%	390,98	1.954,92	
2.27.21	B14 - BANCADA EM AÇO INOX AISI 304 COM UMA CUBA ESPECIAL (80 x 60 x 40 CM) MARCA STRAKE OU SIMILAR - FRONTÃO H=10CM - SAIA H=3CM COM FRISO 69X220CM - EXPURGO - CME	UN	1,00	R\$ 2.611,23	R\$ 652,81	R\$ 3.264,04											100%	2.611,23	100%	652,81	3.264,04	
2.27.22	B15 - BANCADA EM AÇO INOX AISI 304 COM UMA CUBA ESPECIAL (80 x 60 x 50 CM) MARCA STRAKE OU SIMILAR - FRONTÃO H=10CM - SAIA H=3CM COM FRISO 70X302CM - HIGIENIZAÇÃO UTENSÍLIOS CME	UN	1,00	R\$ 3.060,14	R\$ 765,03	R\$ 3.825,17											100%	3.060,14	100%	765,03	3.825,17	
2.27.23	B16 - BANCADA EM AÇO INOX AISI 304 COM 2 CUBAS ESPECIAIS (40 x 60 x 25 CM) INOX EMBUTIDAS - FRONTÃO H=10CM - SAIA H=3CM COM FRISO 70X309CM - DESINFECÇÃO QUÍMICA - CME	UN	1,00	R\$ 2.738,24	R\$ 684,56	R\$ 3.422,80											100%	2.738,24	100%	684,56	3.422,80	
2.27.24	B16a - BANCADA EM AÇO INOX AISI 304 EM FORMATO L COM CUBA INOX EMBUTIDA REF. 314 (50 x 39,5 x 25 CM) MARCA STRAKE OU SIMILAR - FRONTÃO H=10CM - SAIA H=3CM COM FRISO 60X1925CM - DESINFECÇÃO QUÍMICA - CME	UN	1,00	R\$ 1.514,05	R\$ 378,51	R\$ 1.892,57											100%	1.514,05	100%	378,51	1.892,57	
2.27.25	B16b - BANCADA EM AÇO INOX AISI 304 COM CUBA INOX EMBUTIDA REF. 314 (50 x 39,5 x 25 CM) MARCA STRAKE OU SIMILAR - FRONTÃO H=10CM - SAIA H=3CM COM FRISO 60X169CM HIGIENIZAÇÃO MATERIAL - CME	UN	1,00	R\$ 1.264,66	R\$ 316,16	R\$ 1.580,82											100%	1.264,66	100%	316,16	1.580,82	
2.27.26	B16c - BANCADA EM AÇO INOX AISI 304 COM CUBA INOX EMBUTIDA REF. 314 (50 x 39,5 x 25 CM) MARCA STRAKE OU SIMILAR - FRONTÃO H=10CM - SAIA H=3CM COM FRISO 60X200CM HIGIENIZAÇÃO MATERIAL - CME	UN	1,00	R\$ 1.414,30	R\$ 353,57	R\$ 1.767,87											100%	1.414,30	100%	353,57	1.767,87	
2.27.27	B17 - BANCADA EM AÇO INOX AISI 304 PREENCHIDA COM CONCRETO COM CUBA INOX EMBUTIDA AISI 304 COM CUBA INOX EMBUTIDA REF. 314 (50 x 39,5 x 25 CM) MARCA STRAKE OU SIMILAR - FRONTÃO H=10CM - SAIA H=3CM COM FRISO 60X135CM GUARDA TEMPORÁRIA - NEGRITERIO	UN	1,00	R\$ 1.115,02	R\$ 278,76	R\$ 1.393,78											100%	1.115,02	100%	278,76	1.393,78	
2.27.28	B18 - BANCADA EM AÇO INOX AISI 304 PREENCHIDA COM CONCRETO COM 2 CUBAS INOX EMBUTIDAS AISI 304 REF. 314 LINHA INDUSTRIAL (50 x 39,5 x 25 CM) MARCA STRAKE OU SIMILAR - FRONTÃO H=10CM - SAIA H=3CM COM FRISO 60X383CM - HIGIENIZAÇÃO - AGÊNCIA TRANSFUNCIONAL	UN	1,00	R\$ 2.778,71	R\$ 694,68	R\$ 3.473,39											100%	2.778,71	100%	694,68	3.473,39	
2.27.29	B18a - BANCADA EM AÇO INOX AISI 304 COM CUBA INOX EMBUTIDA AISI 304 REF. 314 LINHA INDUSTRIAL (50 x 39,5 x 25 CM) MARCA STRAKE OU SIMILAR - FRONTÃO H=10CM - SAIA H=3CM COM FRISO 70X251CM - LABORATÓRIO CONTROLE QUALIDADE - AGÊNCIA TRANSFUNCIONAL	UN	1,00	R\$ 1.713,57	R\$ 428,39	R\$ 2.141,96											100%	1.713,57	100%	428,39	2.141,96	
2.27.30	B18b - BANCADA EM AÇO INOX AISI 304 COM CUBA INOX EMBUTIDA AISI 304 REF. 314 LINHA INDUSTRIAL (50 x 39,5 x 25 CM) MARCA STRAKE OU SIMILAR - FRONTÃO H=10CM - SAIA H=3CM COM FRISO 70X198CM - LABORATÓRIO CLÍNICO DE APOIO - AGÊNCIA TRANSFUNCIONAL	UN	1,00	R\$ 1.414,30	R\$ 363,67	R\$ 1.767,87											100%	1.414,30	100%	363,67	1.767,87	
2.27.31	B18c - BANCADA EM AÇO INOX AISI 304 COM CUBA INOX EMBUTIDA AISI 304 REF. 314 LINHA INDUSTRIAL (50 x 39,5 x 25 CM) MARCA STRAKE OU SIMILAR - FRONTÃO H=10CM - SAIA H=3CM COM FRISO 60X280CM - LABORATÓRIO CLÍNICO DE APOIO - AGÊNCIA TRANSFUNCIONAL	UN	1,00	R\$ 1.813,33	R\$ 453,33	R\$ 2.266,66											100%	1.813,33	100%	453,33	2.266,66	
2.27.32	B18d - BANCADA EM AÇO INOX AISI 304 EM FORMATO L COM 02 CUBAS INOX EMBUTIDAS AISI 304 REF. 314 LINHA INDUSTRIAL (50 x 39,5 x 25 CM) MARCA STRAKE OU SIMILAR - FRONTÃO H=10CM - SAIA H=3CM COM FRISO 60X(2,51+2,89)CM - LABORATÓRIO AGÊNCIA TRANSFUNCIONAL - AGÊNCIA TRANSFUNCIONAL	UN	1,00	R\$ 2.130,29	R\$ 532,57	R\$ 2.662,86											100%	2.130,29	100%	532,57	2.662,86	
2.27.33	B19 - BANCADA EM AÇO INOX AISI 304 PREENCHIDA COM CONCRETO COM CUBA INOX EMBUTIDA AISI 304 REF. 314 LINHA INDUSTRIAL (50 x 39,5 x 25 CM) MARCA STRAKE OU SIMILAR - FRONTÃO H=10CM - SAIA H=3CM COM FRISO 60X299CM - UTILIDADES - UNIDADE ONCOLOGIA	UN	1,00	R\$ 1.913,08	R\$ 478,27	R\$ 2.391,36											100%	1.913,08	100%	478,27	2.391,36	
2.27.34	B19a - BANCADA EM AÇO INOX AISI 304 PREENCHIDA COM CONCRETO COM CUBA INOX EMBUTIDA AISI 304 REF. 314 LINHA INDUSTRIAL (50 x 39,5 x 25 CM) MARCA STRAKE OU SIMILAR - FRONTÃO H=10CM - SAIA H=3CM COM FRISO 60X349CM - HIGIENIZAÇÃO INSUMOS - UNIDADE ONCOLOGIA	UN	1,00	R\$ 2.162,48	R\$ 540,62	R\$ 2.703,10											100%	2.162,48	100%	540,62	2.703,10	
2.27.35	B19b - BANCADA EM AÇO INOX AISI 304 EM FORMATO L - FRONTÃO H=10CM - SAIA H=3CM COM FRISO 60X(139+97)CM - PREPARO QUIMIOTERAPICO - UNIDADE ONCOLOGIA	UN	1,00	R\$ 698,30	R\$ 174,58	R\$ 872,88											100%	698,30	100%	174,58	872,88	
2.27.36	B19c - BANCADA EM AÇO INOX AISI 304 - FRONTÃO H=10CM - SAIA H=3CM COM FRISO 65X83CM - PREPARO QUIMIOTERAPICO - UNIDADE ONCOLOGIA	UN	1,00	R\$ 498,79	R\$ 124,70	R\$ 623,49											100%	498,79	100%	124,70	623,49	
2.27.37	B19d - BANCADA EM AÇO INOX AISI 304 PREENCHIDA COM CONCRETO COM CUBA INOX EMBUTIDA AISI 304 REF. 301 (46 x 30 x 17 CM) MARCA STRAKE OU SIMILAR - FRONTÃO H=10CM - SAIA H=3CM COM FRISO 60X166CM - EMERGÊNCIA - UNIDADE ONCOLOGIA	UN	1,00	R\$ 1.205,70	R\$ 301,42	R\$ 1.507,12											100%	1.205,70	100%	301,42	1.507,12	
2.27.38	B19e - BANCADA EM AÇO INOX AISI 304 PREENCHIDA COM CONCRETO COM CUBA INOX EMBUTIDA AISI 304 REF. 301 (46 x 30 x 17 CM) MARCA STRAKE OU SIMILAR - FRONTÃO H=10CM - SAIA H=3CM COM FRISO 60X351CM - POSTO DE ENFERMAGEM - UNIDADE ONCOLOGIA	UN	1,00	R\$ 2.153,40	R\$ 538,35	R\$ 2.691,74											100%	2.153,40	100%	538,35	2.691,74	
2.27.39	B20 - BANCADA EM AÇO INOX AISI 304 PREENCHIDA COM CONCRETO COM CUBA INOX EMBUTIDA AISI 304 REF. 314 LINHA INDUSTRIAL (50 x 39,5 x 25 CM) MARCA STRAKE OU SIMILAR - FRONTÃO H=10CM - SAIA H=3CM COM FRISO 65X390CM - POSTO ENFERMAGEM - INTERNAÇÃO	UN	1,00	R\$ 2.361,99	R\$ 590,50	R\$ 2.952,49											100%	2.361,99	100%	590,50	2.952,49	
2.27.40	B21 - BANCADA EM AÇO INOX AISI 304 PREENCHIDA COM CONCRETO COM CUBA INOX EMBUTIDA AISI 304 REF. 314 LINHA INDUSTRIAL (50 x 39,5 x 25 CM) MARCA STRAKE OU SIMILAR - FRONTÃO H=10CM - SAIA H=3CM COM FRISO 60X340CM - UTILIDADES - INTERNAÇÃO	UN	1,00	R\$ 2.112,60	R\$ 528,15	R\$ 2.640,75											100%	2.112,60	100%	528,15	2.640,75	
2.27.41	B22 - BANCADA EM AÇO INOX AISI 304 PREENCHIDA COM CONCRETO COM CUBA INOX EMBUTIDA AISI 304 REF. 314 LINHA INDUSTRIAL (50 x 39,5 x 25 CM) MARCA STRAKE OU SIMILAR - FRONTÃO H=10CM - SAIA H=3CM COM FRISO 60X370CM - POSTO DE ENFERMAGEM 2 - INTERNAÇÃO	UN	1,00	R\$ 2.262,24	R\$ 565,56	R\$ 2.827,80											100%	2.262,24	100%	565,56	2.827,80	
2.27.42	B23 - BANCADA EM AÇO INOX COM CUBA INOX EMBUTIDA AISI 304 REF. 314 LINHA INDUSTRIAL (50 x 39,5 x 25 CM) MARCA STRAKE OU SIMILAR - FRONTÃO H=10CM - SAIA H=3CM COM FRISO 54X282CM - LABORATÓRIO DE APOIO - LABORATÓRIO	UN	1,00	R\$ 1.863,21	R\$ 465,80	R\$ 2.329,01											100%	1.863,21	100%	465,80	2.329,01	
2.27.43	B24 - BANCADA EM AÇO INOX COM CUBA INOX EMBUTIDA AISI 304 REF. 314 LINHA INDUSTRIAL (50 x 39,5 x 25 CM) MARCA STRAKE OU SIMILAR - FRONTÃO H=10CM - SAIA H=3CM COM FRISO 70X198CM - LABORATÓRIO DE APOIO - LABORATÓRIO	UN	1,00	R\$ 1.414,30	R\$ 353,57	R\$ 1.767,87											100%	1.414,30	100%	353,57	1.767,87	
2.27.44	B25 - BANCADA EM AÇO INOX AISI 304 PREENCHIDA COM CONCRETO COM CUBA INOX EMBUTIDA AISI 304 REF. 301 (50 x 39,5 x 17 CM) MARCA STRAKE OU SIMILAR - FRONTÃO H=10CM - SAIA H=3CM COM FRISO 60X398CM - FRACIONAMENTO - FARMÁCIA	UN	1,00	R\$ 2.411,87	R\$ 602,97	R\$ 3.014,84											100%	2.411,87	100%	602,97	3.014,84	
2.27.45	B26 - BANCADA EM AÇO INOX AISI 304 PREENCHIDA COM CONCRETO COM CUBA INOX EMBUTIDA AISI 304 REF. 301 (50 x 39,5 x 17 CM) MARCA STRAKE OU SIMILAR - FRONTÃO H=10CM - SAIA H=3CM COM FRISO 60X254CM - HIGIENIZAÇÃO - FARMÁCIA	UN	1,00	R\$ 1.713,57	R\$ 428,39	R\$ 2.141,96											100%	1.713,57	100%	428,39	2.141,96	







ITEM	DESCRIÇÃO	UND	VALOR CONTRATUAL				ACUMULADO ANTERIOR				MEDIÇÃO ATUAL Nº 14				ACUMULADO ATUAL				SALDO							
			QUANTIDADE	MATERIAL	MÃO DE OBRA	TOTAL	%	MATERIAL	%	MÃO DE OBRA	TOTAL	%	MATERIAL	%	MÃO DE OBRA	TOTAL	%	MATERIAL	%	MÃO DE OBRA	TOTAL					
2.36.38	VÁLVULA DE DESCARGA REF. HYDRA MARCA DECA (EXPURGO)	UN	20,00	R\$ 1.839,94	R\$ 459,98	R\$ 2.299,92	50%	919,97	50%	229,99	1.149,96	50%	919,97	50%	229,99	1.149,96	100%	1.839,94	100%	459,98	2.299,92					
2.36.39	CHUVEIRO TIPO DUCHA REF. DECA 1994 C.CT	UN		R\$ -	R\$ -	R\$ -																				
2.36.40	CHUVEIRO DE PAREDE MODELO PICCOLO LIGHT REF.1991DA FABRIMAR OU SIMILAR COM DESVIADOR	UN	34,00	R\$ 1.966,25	R\$ 491,56	R\$ 2.457,81																				
2.36.41	CHUVEIRO DE PAREDE MODELO IPANEMA REF.1992-IPA-DUC DA FABRIMAR OU SIMILAR COM DESVIADOR	UN	57,00	R\$ 11.154,37	R\$ 2.788,59	R\$ 13.942,97																				
2.36.42	CHUVEIRO LAVA-OLHOS MARCA VIDY OU SIMILAR	UN	2,00	R\$ 1.533,78	R\$ 383,45	R\$ 1.917,23																				
2.36.43	SUPORTE ALCOOL GEL	UN	231,00	R\$ 4.583,04	R\$ 1.145,76	R\$ 5.728,80																				
2.36.44	SUPORTE DESCARPACK	UN	231,00	R\$ 5.337,67	R\$ 1.334,42	R\$ 6.672,09																				
<b>2.37</b>	<b>INSTALAÇÃO ELÉTRICA E TELEFÔNICA E ENTRADA DE ENERGIA</b>																									
2.37.1	INSTALAÇÕES ELÉTRICAS (ILUMINAÇÃO INTERNA,TOMADAS,ILUMINAÇÃO EXTERNA) - MATERIAL E MÃO DE OBRA	VB	1,00	R\$ 1.043.621,02	R\$ 260.905,25	R\$ 1.304.526,27	73,90%	771.283,18	73,90%	192.820,79	964.103,97	3,62%	37.802,34	3,62%	9.450,58	47.252,92	78%	809.085,52	78%	202.271,38	1.011.356,90	22%	234.535,50	22%	58.633,88	293.169,38
2.37.2	FORNECIMENTO E INSTALAÇÃO DAS LUMINÁRIAS (INTERNA E EXTERNA) - MATERIAL E MÃO DE OBRA	VB	1,00	R\$ 1.140.696,98	R\$ 285.174,25	R\$ 1.425.871,23																				
2.37.3	FORNECIMENTO E INSTALAÇÃO DA INFRA-ESTRUTURA DOS SISTEMAS DE AUTOMAÇÃO E TIC - MATERIAL E MÃO DE OBRA	VB	1,00	R\$ 146.727,18	R\$ 36.681,80	R\$ 183.408,98	54,54%	80.023,37	54,54%	20.005,84	100.029,21	35,17%	51.611,08	35,17%	12.902,77	64.513,85	90%	131.634,45	90%	32.908,61	164.543,06	10%	15.092,74	10%	3.773,18	18.865,92
2.37.4	FORNECIMENTO E INSTALAÇÃO DO SISTEMA ELÉTRICO - CABINE DE MEDIÇÃO - MATERIAL E MÃO DE OBRA	VB	1,00	R\$ 120.205,66	R\$ 30.051,41	R\$ 150.257,07																				
2.37.5	FORNECIMENTO E INSTALAÇÃO DO SISTEMA ELÉTRICO - CABINE TRANSFORMAÇÃO - MATERIAL E MÃO DE OBRA	VB	1,00	R\$ 140.050,14	R\$ 35.014,79	R\$ 175.073,93	85%	119.050,27			119.050,27										119.050,27	15%	21.008,67	100%	35.014,79	56.023,66
2.37.6	FORNECIMENTO E INSTALAÇÃO DOS GERADORES - MATERIAL E MÃO DE OBRA	VB	1,00	R\$ 463.779,98	R\$ 115.944,99	R\$ 579.724,97																				
2.37.7	FORNECIMENTO E INSTALAÇÃO DOS ALIMENTADORES - MATERIAL E MÃO DE OBRA	VB	1,00	R\$ 509.756,67	R\$ 127.439,22	R\$ 637.196,09	35%	179.038,30	35%	44.759,57	223.797,87	1,98%	10.083,21	1,98%	2.520,80	12.604,01	37%	189.121,51	37%	47.280,38	236.401,89	63%	320.635,36	63%	80.158,84	400.794,20
2.37.8	FORNECIMENTO E INSTALAÇÃO DO SISTEMA DE NOBREAK - MATERIAL E MÃO DE OBRA	VB	1,00	R\$ 211.278,40	R\$ 52.819,60	R\$ 264.098,00	75%	158.458,80			158.458,80															
<b>2.38</b>	<b>SISTEMA DE AUTOMAÇÃO E TIC</b>																									
2.38.1	INSTALAÇÕES DO SISTEMA DE AUTOMAÇÃO (DETECÇÃO E ALARME DE INCÊNDIO, MONITORAMENTO DE BOMBAS, CONTROLE DOS NÍVEIS DOS RESERVATÓRIOS, MONITORAMENTO DA ETE, MONITORAMENTO DOS GASES MEDICINAIS, MONITORAMENTO DO IT MÉDICO, SUPERVISÃO DO GRUPO GERADOR E SUPERVISÃO DA SUBESTAÇÃO) - MATERIAL E MÃO-DE-OBRA	VB	1,00	R\$ 829.284,09	R\$ 207.321,02	R\$ 1.036.605,11	30%	247.126,66	30%	61.781,66	308.908,32	6,00%	49.757,05	6,00%	12.439,26	62.196,31	36%	296.883,70	36%	74.220,83	371.104,63	64%	532.400,39	64%	133.100,10	665.500,48
2.38.2	INSTALAÇÕES DO SISTEMA DE TIC (DADOS, VOZ E IMAGEM, CONTROLE DE ACESSO, CHAMADA DE ENFERMEIRA E MONITORAMENTO DE PACIENTES) - MATERIAL E MÃO-DE-OBRA	VB	1,00	R\$ 561.961,27	R\$ 140.490,32	R\$ 702.451,58																				
<b>2.39</b>	<b>SPDA</b>																									
2.39.1	INSTALAÇÃO SPDA - MATERIAL E MÃO-DE-OBRA	VB	1,00	R\$ 34.771,65	R\$ 8.692,91	R\$ 43.464,57	25%	8.692,91	25%	2.173,23	10.866,14	1%	434,65	1%	108,66	543,31	26%	9.127,56	26%	2.281,89	11.409,45	74%	25.644,09	74%	6.411,02	32.055,12
<b>2.40</b>	<b>INSTALAÇÃO DE PREVENÇÃO E COMBATE A INCÊNDIO</b>																									
2.40.1	INSTALAÇÃO DE PREVENÇÃO E COMBATE A INCÊNDIO - MATERIAL E MÃO DE OBRA	VB	1,00	R\$ 75.589,93	R\$ 18.897,48	R\$ 94.487,42	50%	37.794,97	50%	9.448,74	47.243,71	1,61%	1.217,40	1,61%	304,35	1.521,74	52%	39.012,36	52%	9.753,09	48.765,45	48%	36.577,57	48%	9.144,39	45.721,96
<b>2.41</b>	<b>INSTALAÇÃO DE GÁS GLP</b>																									
2.41.1	INSTALAÇÕES DE GÁS CANALIZADO GLP - MATERIAL E MÃO DE OBRA - incluso	VB	1,00	R\$ -	R\$ -	R\$ -																				

ITEM	DESCRIÇÃO	UND	VALOR CONTRATUAL				ACUMULADO ANTERIOR				MEDIÇÃO ATUAL Nº 14				ACUMULADO ATUAL				SALDO							
			QUANTIDADE	MATERIAL	MÃO DE OBRA	TOTAL	%	MATERIAL	%	MÃO DE OBRA	TOTAL	%	MATERIAL	%	MÃO DE OBRA	TOTAL	%	MATERIAL	%	MÃO DE OBRA	TOTAL					
<b>2.42</b>	<b>INSTALAÇÕES DE GASES MEDICINAIS</b>																									
2.42.1	GASES MEDICINAIS - MATERIAL E MÃO DE OBRA	VB	1,00	R\$ 304.141,85	R\$ 76.035,46	R\$ 380.177,31	43%	129.775,94	43%	32.443,98	162.219,92	13,09%	39.823,16	13,09%	9.955,79	49.778,95	56%	169.599,10	56%	42.399,78	211.998,88	44%	134.542,75	44%	33.635,69	168.178,43
<b>2.43</b>	<b>INSTALAÇÕES DE AR CONDICIONADO</b>																									
2.43.1	AR CONDICIONADO - MATERIAL E MÃO DE OBRA	VB	1,00	R\$ 8.210.512,62	R\$ 2.052.628,16	R\$ 10.263.140,78	70%	5.746.097,09	70%	1.436.524,27	7.182.621,36	3,97%	325.691,63	3,97%	81.422,91	407.114,54	74%	6.071.788,72	74%	1.517.947,18	7.589.735,90	26%	2.138.723,90	26%	534.680,98	2.673.404,88
<b>2.44</b>	<b>INSTALAÇÕES DIVERSAS</b>																									
2.44.1	ELEVADORES - 3 UNIDADES	VB	1,00	R\$ 786.428,34	R\$ 196.607,08	R\$ 983.035,42	70%	550.499,84			550.499,84	25%	196.607,08	60%	117.964,25	314.571,33	95%	747.106,92	60%	117.964,25	865.071,17	5%	39.321,42	40%	78.642,83	117.964,25
2.44.2	SISTEMA DE AQUECIMENTO	VB	1,00	R\$ 0,01	R\$ 0,00	R\$ 0,01																100%	0,01	100%	0,00	0,01
2.44.3	EQUIPAMENTOS PARA ESPELHO D'ÁGUA	VB	1,00	R\$ 0,01	R\$ 0,00	R\$ 0,01																100%	0,01	100%	0,00	0,01
<b>2.45</b>	<b>DIVERSOS</b>																									









RESUMO - MEDIÇÃO Nº02 - (ASAS)  
MATEC X UNIMED CAPIXABA



SERVIÇOS DE CONSTRUÇÃO CIVIL		Valor Contratual		Medição Acumulada Anterior		Medição Atual		Medição Acumulada Atual		Saldo Medição	
ITEM	DISCRIMINAÇÃO DOS SERVIÇOS	(%)	R\$	(%)	R\$	(%)	R\$	(%)	R\$	(%)	R\$
01.	Medição										
01.01	Valor Medição	100%	R\$ 2.383.974,72	26,46%	R\$ 630.755,59	11,10%	R\$ 264.687,88	37,56%	R\$ 895.443,47	0,624391	R\$ 1.488.531,24

APROVAÇÃO MATEC		APROVAÇÃO CLIENTE		MATEC X UNIMED CAPIXABA	
____/____/____	_____	____/____/____	_____	Valor da Medição	R\$ 264.687,88
Data	FELIPE ROMANO	Data	FS CONSULTORES	Desconto Aprox. INSS = 11% sobre 50% de M.O	-R\$ 14.557,83
				Valor da Nota Fiscal	R\$ 264.687,88
				Líquido à Receber	R\$ 250.130,05

ITEM	DESCRIÇÃO	UND	VALOR CONTRATUAL				ACUMULADO ANTERIOR				MEDIÇÃO ATUAL Nº 02				ACUMULADO ATUAL				SALDO							
			QUANTIDADE	MATERIAL	MÃO DE OBRA	TOTAL	%	MATERIAL	%	MÃO DE OBRA	TOTAL	%	MATERIAL	%	MÃO DE OBRA	TOTAL	%	MATERIAL	%	MÃO DE OBRA	TOTAL					
<b>ITENS GERAIS</b>																										
1	DESCRIÇÃO																									
1.1	REENGENHARIA - FUNDAÇÕES PROFUNDAS	VB	1,00	R\$ 232.014,20	R\$ 232.014,20	R\$ 464.028,39															100%	232.014,20	100%	232.014,20	464.028,39	
1.2	REENGENHARIA - FUNDAÇÕES RASAS	VB	1,00	R\$ 17.443,66	R\$ 17.443,66	R\$ 34.887,32															100%	17.443,66	100%	17.443,66	34.887,32	
1.3	REENGENHARIA - ESTRUTURAS METÁLICAS	VB	1,00	R\$ 114.702,37	R\$ 114.702,37	R\$ 229.404,74															100%	114.702,37	100%	114.702,37	229.404,74	
1.4	REENGENHARIA PINTURA INTUMESCENTE X ARGAMASSA PROJETADA	VB	1,00	R\$ 22.686,76	R\$ 22.686,76	R\$ 45.373,53															100%	22.686,76	100%	22.686,76	45.373,53	
1.5	REENGENHARIA - SUBSTITUIÇÃO DAS TELHAS COBERTURA PÓRTICO ACESSO PRINCIPAL	VB	1,00	R\$ 6.510,00	R\$ 6.510,00	R\$ 13.020,00															100%	6.510,00	100%	6.510,00	13.020,00	
1.6	ASA Nº 002 - TUBULAÇÕES DE FERRO FUNDIDO - INSTALAÇÕES HIDRÁULICAS DE ESGOTO	VB	1,00	R\$ 26.851,67	R\$ 26.851,67	R\$ 53.703,33	100%	26.851,67	100,00%	26.851,67	53.703,33										100%	26.851,67	100%	26.851,67	53.703,33	
1.7	ASA Nº 05 - FECHAMENTOS DAS TORRES - OPÇÃO - PLACA CIMENTÍCIA - (ACM)	VB	1,00	R\$ 112.500,00	R\$ 112.500,00	R\$ 225.000,00															100%	112.500,00	100%	112.500,00	225.000,00	
1.8	ASA Nº 007 - FERRO FUNDIDO COZINHA	VB	1,00	R\$ 33.862,09	R\$ 33.862,09	R\$ 67.724,17	100%	33.862,09	100,00%	33.862,09	67.724,17										100%	33.862,09	100%	33.862,09	67.724,17	
1.9	ASA Nº 008 - ALTERAÇÃO DA COBERTURA DA RAMPA	VB	1,00	R\$ 61.914,06	R\$ 61.914,06	R\$ 123.828,12						35%	21.396,47	35%	21.396,47	42.792,94	35%	21.396,47	35%	21.396,47	42.792,94	65%	40.517,59	65%	40.517,59	81.035,18
1.10	ASA Nº 10 - ALTERAÇÃO DO CUBÍCULO DE MEDIÇÃO MT	VB	1,00	R\$ 17.500,00	R\$ 17.500,00	R\$ 35.000,00						100%	17.500,00	100%	17.500,00	35.000,00	100%	17.500,00	100%	17.500,00	35.000,00					
1.11	ASA Nº 11 - ALTERAÇÃO PAINÉIS IT MÉDICO	VB	1,00	R\$ 26.389,41	R\$ 26.389,41	R\$ 52.778,82	100%	26.389,41	100,00%	26.389,41	52.778,82										100%	26.389,41	100%	26.389,41	52.778,82	
1.12	ASA Nº 13 - ALTERAÇÕES PAREDES DE DRY-WALL PERÍMETROS DAS FACHADAS - (ST PARA RF)	VB	1,00	R\$ 173.316,15	R\$ 173.316,15	R\$ 346.632,30	96%	166.502,00	96,07%	166.502,00	333.004,00	3%	5.199,48	3%	5.199,48	10.398,97	99%	171.701,49	99%	171.701,49	343.402,97	1%	1.614,66	1%	1.614,66	3.229,32
1.13	ASA Nº 14 - ALTERAÇÃO SISTEMA DE DUTOS E EQUIPAMENTOS - AR CONDICIONADO	VB	1,00	R\$ 233.867,22	R\$ 233.867,22	R\$ 467.734,43						30%	69.633,89	30%	69.633,89	139.267,79	30%	69.633,89	30%	69.633,89	139.267,79	70%	164.233,32	70%	164.233,32	328.466,65
1.14	ASA Nº 16 - ALTERAÇÃO DOS PONTOS DE OSMOSE	VB	1,00	R\$ 13.225,81	R\$ 13.225,81	R\$ 26.451,62	100%	13.225,81	100,00%	13.225,81	26.451,62										100%	13.225,81	100%	13.225,81	26.451,62	
1.15	ASA Nº 18 - ALTERAÇÕES DA GUARITA	VB	1,00	R\$ 50.657,15	R\$ 50.657,15	R\$ 101.314,30						37%	18.614,09	37%	18.614,09	37.228,18	37%	18.614,09	37%	18.614,09	37.228,18	63%	32.043,06	63%	32.043,06	64.086,12
1.16	ASA Nº 19 - ALTERAÇÕES DOS RESERVATÓRIOS - CAIXAS D'ÁGUA	VB	1,00	R\$ 29.020,80	R\$ 29.020,80	R\$ 58.041,61	100%	29.020,80	100,00%	29.020,80	58.041,61										100%	29.020,80	100%	29.020,80	58.041,61	
1.17	ASA Nº 20 - ALTERAÇÕES DE PONTOS DE GASES MEDICINAIS	VB	1,00	R\$ 19.526,02	R\$ 19.526,02	R\$ 39.052,04	100%	19.526,02	100,00%	19.526,02	39.052,04										100%	19.526,02	100%	19.526,02	39.052,04	
<b>TOTAL BRUTO</b>				<b>1.191.987,36</b>	<b>1.191.987,36</b>	<b>2.383.974,72</b>		<b>315.377,80</b>		<b>315.377,80</b>	<b>630.755,59</b>		<b>132.343,94</b>		<b>132.343,94</b>	<b>264.687,88</b>		<b>447.721,74</b>		<b>447.721,74</b>	<b>895.443,47</b>		<b>744.265,62</b>		<b>744.265,62</b>	<b>1.488.531,24</b>
<b>%</b>				<b>100,00%</b>				<b>26,46%</b>					<b>11,10%</b>					<b>37,56%</b>				<b>62,44%</b>				

ASSINATURAS:

MATEC	FS CONSULTORES	RIO BRAVO
-------	----------------	-----------



# HOSPITAL UNIMED SUL CAPIXABA



**Detalhamento financeiro**  
Memória de cálculo da medição.

---

AGOSTO 2019



CONTROLE DE MEDIÇÃO  
Alvenaria e Revestimento de Parede

ITEM CONTRATO	LEVANTADO		MEDIÇÃO 05 - 30/11/2018		MEDIÇÃO 07 - 31/01/2019		MEDIÇÃO 08 - 28/02/2019		MEDIÇÃO 09 - 31/03/2019		MEDIÇÃO 10 - 30/04/2019		MEDIÇÃO 11 - 31/05/2019		MEDIÇÃO 12 - 30/06/2019		MEDIÇÃO 13 - 31/07/2019		MEDIÇÃO 14 - 30/08/2019		ACUMULADO	
	UN	QUANT TOTAL	QUANTIDADE	PORCENTAGEM	QUANTIDADE	PORCENTAGEM	QUANTIDADE	PORCENTAGEM	QUANTIDADE	PORCENTAGEM	QUANTIDADE	PORCENTAGEM	QUANTIDADE	PORCENTAGEM	QUANTIDADE	PORCENTAGEM	QUANTIDADE	PORCENTAGEM	QUANTIDADE	PORCENTAGEM	QUANTIDADE	PORCENTAGEM
MARCAÇÃO DE ALVENARIA	M	1.221,28	-	0%	-	0%	105,00	9%	158,00	13%	170,20	14%	195,40	16%	317,53	26%	183,19	15%	85,49	7%	1.214,81	99%
VERGAS EM CONCRETO ARMADO ESP. 19CM	M³	87,30	-	0%	-	0%	7,86	9%	11,35	13%	12,00	14%	14,00	16%	21,83	25%	13,10	15%	6,11	7%	86,24	99%
ALVENARIA DE BLOCO SICAL E= 12CM	M²	83,34	-	0%	-	0%	-	0%	-	0%	-	0%	-	0%	50,00	60%	33,34	40%	-	-	83,34	100%
ALVENARIA EM MURETAS DE BLOCO DE CONCRETO ESP. 9CM - H=15CM	M²	2.485,60	-	0%	-	0%	-	0%	-	0%	-	0%	-	0%	994,24	40%	1.118,52	45%	347,98	14%	2.460,74	99%
ENCUNHAMENTO DE ALVENARIAS COM ADITIVO EXPANSOR	M	1.221,28	-	0%	-	0%	-	0%	-	0%	365,00	30%	488,00	40%	244,26	20%	122,13	10%	-	-	1.219,38	100%
ALVENARIA BLOCO DE CONCRETO 14x19x39 CM	M²	4.921,75	50,00	1%	63,00	1%	430,00	9%	555,00	11%	690,00	14%	787,48	16%	1.230,44	25%	885,92	18%	196,87	4%	4.888,70	99%
CHAPISCO INTERNO	M²	7.895,76	50,00	1%	-	0%	508,00	6%	390,00	5%	1.220,00	15%	860,00	11%	1.500,19	19%	1.737,07	22%	1.263,32	16%	7.528,58	96%
REBOCO INTERNO + PONTO DE MASSA	M²	7.426,90	50,00	1%	-	0%	508,00	7%	110,00	1%	1.480,00	20%	860,00	12%	668,42	9%	2.228,07	30%	1.188,30	16%	7.092,80	96%
REBOCO COM ARGAMASSA BARITADA - ESP. 2,5CM	M²	468,86	-	0%	-	0%	-	0%	-	0%	-	0%	352,00	75%	23,44	5%	46,89	10%	23,44	5%	445,77	95%





## CONTROLE DE MEDIÇÃO

DRY-WALL E REFORÇO						MEDIÇÃO 09		MEDIÇÃO 10		MEDIÇÃO 11		MEDIÇÃO 12		MEDIÇÃO 13		MEDIÇÃO 14		TOTAL EXECUTADO ACUMULADO	
Item	Detalhes	Unidade	Quantidade	Unitário	Total	Valor	%	Valor	%	Valor	%	Valor	%	Valor	%	Valor	%	Valor Total	%
1	FECHAMENTO EM DRYWALL COMPOSTO POR 02 CHAPAS ST DE CADA LADO, ESPAÇAMENTO PREENCHIDO COM LÃ DE VIDRO 15 KG/M3 . ESPESSURA TOTAL DE 7,5CM	M2	86,62	R\$ 149,40	R\$ 12.940,81	R\$ 4.859,61	38%	R\$ 1.082,84	8%	R\$ 3.633,75	28%	R\$ 3.364,61	26%		0%		0%	R\$ 12.940,81	100%
2	FECHAMENTO EM DRYWALL COMPOSTO POR 02 CHAPAS ST DE CADA LADO, ESPAÇAMENTO PREENCHIDO COM LÃ DE VIDRO 15 KG/M3 . ESPESSURA TOTAL DE 11,5CM	M2	6.665,99	R\$ 149,40	R\$ 995.882,11	R\$ 373.979,22	38%	R\$ 170.841,46	17%	R\$ 192.132,09	19%	R\$ 91.311,73	9%	R\$ 117.823,52	12%	R\$ 29.876,46	3%	R\$ 975.964,47	98%
3	FECHAMENTO EM DRYWALL COMPOSTO POR 02 CHAPAS ST DE UM LADO E 01 CHAPA ST + 01 CHAPA RU DO OUTRO, ESPAÇAMENTO PREENCHIDO COM LÃ DE VIDRO 15 KG/M3 . ESPESSURA TOTAL DE 11,5CM	M2	3.812,01	R\$ 134,46	R\$ 512.554,22	R\$ 152.332,24	30%	R\$ 112.595,92	22%	R\$ 114.361,96	22%	R\$ 82.008,68	16%	R\$ 41.004,34	8%	R\$ 5.125,54	1%	R\$ 507.428,68	99%
4	FECHAMENTO EM DRYWALL COMPOSTO POR 02 CHAPAS RU DE CADA LADO, ESPAÇAMENTO PREENCHIDO COM LÃ DE VIDRO 15 KG/M3 . ESPESSURA TOTAL DE 11,5CM	M2	1.815,20	R\$ 169,32	R\$ 307.344,48	R\$ 70.362,13	23%	R\$ 81.826,64	27%	R\$ 61.321,02	20%	R\$ 65.866,45	21%	R\$ 15.674,45	5%	R\$ 9.220,33	3%	R\$ 304.271,04	99%
5	FECHAMENTO EM DRYWALL DE 1 FACE COMPOSTO POR 01 CHAPA ST	M2	429,40	R\$ 89,64	R\$ 38.490,77	R\$ -	0%	R\$ 17.675,04	46%	R\$ 4.264,70	11%	R\$ 12.701,95	33%	R\$ 3.464,17	9%		0%	R\$ 38.105,86	99%
6	Dry Wall ST atrás do painel da fachada	M2	4.650,00	R\$ 54,78	R\$ 254.722,70	R\$ -	0%	R\$ -	0%	R\$ -	0%	R\$ 254.722,70	100%		0%		0%	R\$ 254.722,70	100%
7	REFORÇO DE DRYWALL PARA BANCADA	M	1.200,00	R\$ 18,43	R\$ 22.110,83	R\$ -	0%	R\$ -	0%	R\$ 4.643,27	21%	R\$ 17.467,55	79%		0%		0%	R\$ 22.110,83	100%



**CONTROLE DE MEDIÇÃO**  
**Revestimento de Parede**

ITEM CONTRATO	LEVANTADO		MEDIÇÃO 11 - 31/05/2019		MEDIÇÃO 12 - 30/06/2019		MEDIÇÃO 13 - 31/07/2019		MEDIÇÃO 14 - 30/08/2019		ACUMULADO	
	UN	QUANT TOTAL	QUANTIDADE	PORCENTAGEM	QUANTIDADE	PORCENTAGEM	QUANTIDADE	PORCENTAGEM	QUANTIDADE	PORCENTAGEM	QUANTIDADE	PORCENTAGEM
CERÂMICA RETIFICADA 32,5X44CM REF. ELIANE FORMA BRANCO AC	M²	7.248,86	362,44	5%	2.464,61	34%	1.522,26	21%	1.087,33	15%	5.436,64	75%
LAMINADO MELAMÍNICO BRILHANTE COR VERDE REF.: CITRINO L111 MARCA FÓRMICA OU SIMILAR	M²	62,44		0%		0%	-	0%		0%	-	0%
GRANITO POLIDO BRANCO BRANCO SIENA EM PLACAS DE 60X60CM E=02CM - ESPELHO D'ÁGUA	M²	90,28		0%		0%	-	0%		0%	-	0%
PAINEL DECORATIVO LINHA PET MODELO MINT COR BRANCO MARCA MENTHA	M²	19,88		0%		0%	-	0%		0%	-	0%
RODAMEIO EM PASTILHA DE VIDRO 2,5X2,5CM REF.: JATOBÁ LINHA SOFT 5120 KIWI	M	1.035,85	9,35	1%	72,51	7%	238,25	23%	196,81	19%	516,92	50%
BATE-MACAS MARCA CS GROUP LINHA ACROVYN REF.: HRB-4C COR OCEAN GRAY	M	252,04		0%		0%	-	0%		0%	-	0%
BATE-MACAS MARCA CS GROUP LINHA ACROVYN REF.: SCR-80 COR OCEAN GRAY	M	118,69		0%		0%	-	0%		0%	-	0%
PERFIL DE ALUMÍNIO 1/2"	M	57,60		0%		0%	-	0%		0%	-	0%
PERFIL PROTETOR DE CANTO PARA PAREDE EM PVC 19MM / H=120CM	M	253,80		0%		0%	-	0%		0%	-	0%
ADUELA / ALISAR EM GRANITO BRANCO BRANCO SIENA L=15CM	M	11,10		0%		0%	-	0%		0%	-	0%
FORNECIMENTO E APLICAÇÃO DE ADESIVO PISO TETO	M²	70,59		0%		0%	-	0%		0%	-	0%



CONTROLE DE MEDIÇÃO  
Revestimento de Piso

ITEM CONTRATO	LEVANTADO		MEDIÇÃO 08 - 28/02/2019		MEDIÇÃO 09 - 31/03/2019		MEDIÇÃO 10 - 30/04/2019		MEDIÇÃO 11 - 30/05/2019		MEDIÇÃO 12 - 30/06/2019		MEDIÇÃO 13 - 30/07/2019		MEDIÇÃO 14 - 31/08/2019		ACUMULADO	
	UN	QUANT TOTAL	QUANTIDADE	PORCENTAGEM	QUANTIDADE	PORCENTAGEM	QUANTIDADE	PORCENTAGEM	QUANTIDADE	PORCENTAGEM	QUANTIDADE	PORCENTAGEM	QUANTIDADE	PORCENTAGEM	QUANTIDADE	PORCENTAGEM	QUANTIDADE	PORCENTAGEM
CONTRAPISO FLUTUANTE, SOBRE MANTA OPTIMA PISO, 15MM DE ESPESSURA, REF. ISOVER	M²	3.334,00	-	0%	-	0%	-	0%	-	0%	-	0%	-	0%	-	0%	-	0%
PISO CIMENTADO LISO	M²	1.151,15	-	0%	481,71	42%	250,64	22%	-	0%	-	0%	-	0%	-	0%	1.151,15	100%
PORCELANATO REF.: ELIANE LINHA MINIMUM NUDE 60X60CM	M²	3.387,27	-	0%	550,00	16%	609,70	18%	800,00	24%	948,44	28%	304,85	9%	135,49	4%	3.348,48	99%
PORCELANATO REF.: ELIANE LINHA ARQTEC PANNA NO-SLIP RA 50 X 50 cm COM REJUNTE EPÓXI SP AMENDOA	M²	525,87	-	0%	-	0%	-	0%	-	0%	84,14	16%	389,14	74%	26,29	5%	499,58	95%
GRANITO POLIDO BRANCO BRANCO SIENA EM PLACAS DE 60X60CM E=2CM	M²	1.933,66	311,52	16%	92,48	5%	519,40	27%	576,60	30%	328,72	17%	77,35	4%	-	-	1.906,07	99%
GRANITO ANTIDERRAPANTE EM PLACAS REF. BRANCO SIENA 60 X 60 CM	M²	133,76	-	0%	-	-	-	-	-	0%	66,88	50%	60,19	45%	-	-	127,07	95%
PORCELANATO MARCA BIANCOGRÉS REF.: CEMENTO AVORIO 63X63 CM COM REJUNTE EPÓXI JUNTAPLUS GOLD MARFIM	M²	28,59	-	0%	-	-	-	-	0%	14,87	52%	5,15	18%	7,15	25%	-	27,16	95%
PORCELANATO LINHA MUNARI DUAL CIMENTO AC 60 X 60 CM MARCA ELIANE	M²	23,15	-	0%	-	-	-	-	0%	-	-	0%	23,15	100%	-	-	23,15	100%
PORCELANATO LINHA MINIMUM NUDE GRADINO NA 28 X 60 CM MARCA ELIANE	M²	75,90	-	0%	-	-	-	-	0%	-	-	0%	-	0%	-	0%	-	0%
PISO VINÍLICO MARCA TARKETT FADEMAC LINHA AMBIENTA REF.: 669-ITAUBA LISA (PADRÃO MADEIRA)	M²	1.494,28	-	0%	-	0%	-	0%	-	0%	-	0%	-	0%	-	0%	-	0%
PISO VINÍLICO EM MANTA ESPESSURA DE 2MM ASSENTADO COM CORDÃO DE SOLDA MARCA TARKETT FADEMAC LINHA OPTIMA REF.: 3242821 / REF.: 3242857 / REF.: 3242838	M²	1.486,26	-	0%	-	0%	-	0%	-	0%	-	0%	-	0%	-	0%	-	0%
PISO VINÍLICO EM MANTA ESPESSURA DE 2MM ASSENTADO COM CORDÃO DE SOLDA MARCA TARKETT FADEMAC LINHA IQ TORO SC REF.: 3093107 / REF.: 3093100	M²	337,72	-	0%	-	0%	-	0%	-	0%	-	0%	-	0%	-	0%	-	0%
PISO ELEVADO MARCA TATE OU SIMILAR H=28cm COM PISO VINÍLICO. RAMPA METÁLICA REVESTIDA COM PISO VINÍLICO	M²	22,58	-	0%	-	0%	-	0%	-	0%	-	0%	-	0%	-	0%	-	0%
RODAPÉ EM GRANITO BRANCO SIENA H=15CM BORDA REDONDA	M	1.245,48	-	0%	-	0%	-	0%	-	0%	622,74	50%	249,10	20%	124,55	10%	996,38	80%
RODAPÉ EM PORCELANATO 14,5X60CM LINHA MINIMUM NUDE, MARCA ELIANE	M	2.644,47	-	0%	-	0%	-	0%	-	0%	396,67	15%	925,56	35%	661,12	25%	1.983,35	75%
DEGRAU DE ESCADA EM PORCELANATO LINHA MINIMUM NUDE, MARCA ELIANE - L=28CM	M	215,60	-	0%	-	0%	-	0%	-	0%	-	0%	-	-	-	-	-	0%
ESPELHO DE ESCADA EM PORCELANATO LINHA MINIMUM NUDE, MARCA ELIANE - H=17CM	M	215,60	-	0%	-	0%	-	0%	-	0%	-	0%	-	-	-	-	-	0%
SOLEIRA EM GRANITO BRANCO SIENA L=15CM	M	514,08	-	0%	-	0%	-	0%	-	0%	20,56	4%	30,84	6%	154,22	30%	205,63	40%
SOLEIRA EM GRANITO BRANCO CRISTAL L=15CM	M	8,34	-	0%	-	0%	-	0%	-	0%	8,34	100%	-	-	-	-	8,34	100%
PROTEÇÃO DE PISOS COM LONA E GESSO	M²	10.747,65	-	0%	322,43	3%	752,30	7%	2.025,27	19%	2.257,01	21%	-	-	-	-	5.357,01	50%



OBRA: UNIMED - CAPIXABA

PINTURA - TOTAL EXECUTADO ACUMULADO						MEDIÇÃO 11			MEDIÇÃO 12			MEDIÇÃO 13			MEDIÇÃO 14			TOTAL EXECUTADO ACUMULADO	
Item	Detalhes	Unidade	Quantidade	Preço Unit.	Preço Total	Quantidade	Valor	%	Quantidade	Valor	%	Quantidade	Valor	%	Quantidade	Valor	%	VALOR TOTAL	%
1	PINTURA MARCA IBRATIN PERMACRYL NA COR Z080 (CATÁLOGO DE COR DA MARCA SUVINIL) - (PINTURA EXTERNA)	M2	312,54	R\$ 18,02	R\$ 5.631,14			0%			0%			0%			0%		0%
2	PAREDES EMASSADAS E PINTADAS COM TINTA ACRÍLICA ACETINADO NA COR MARSHMALLOW REF. SW 7001 LINHA HOSPITALAR MARCA SHERWIN WILLIAN	M2	22.857,74	R\$ 39,84	R\$ 910.637,00	4571,55	R\$ 91.063,70	10%	6575,86	R\$ 118.382,76	13%	8838,70	R\$ 162.774,54	18%	9143,10	R\$ 91.063,70	10%	R\$ 463.284,70	51%
3	PINTURA COM TINTA EPÓXI A BASE DE ÁGUA SOBRE EMASSAMENTO NA COR SNOWDROP REF.: SW6511 LINHA HOSPITALAR MARCA SHERWIN WILLIANS OU SIMILAR	M2	7.700,96	R\$ 64,74	R\$ 498.551,74	0,00	R\$ -	0%	979,06	R\$ 31.691,76	6%	3570,94	R\$ 115.589,26	23%	4928,61	R\$ 104.695,87	21%	R\$ 251.976,88	51%
4	PINTURA E EMASSAMENTO ACRÍLICA COR BRANCO REF.: CORAL OU SUVINIL	M2	144,21	R\$ 39,84	R\$ 5.745,23			0%		R\$ -	0%			0%			0%		0%
5	PINTURA ESMALTE SOBRE ESQUADRIAS METÁLICAS	M2	35,98					0%		R\$ -	0%			0%			0%		0%
6	PINTURA ESMALTE SOBRE CORRIMÃO METÁLICO	M	32,72					0%		R\$ -	0%			0%			0%		0%
7	PINTURA PVA SOBRE BLOCO COR BRANCO	M2	846,36					0%		R\$ -	0%			0%			0%		0%



CONTROLE DE MEDIÇÃO  
Pavimentação externa

ITEM CONTRATO	LEVANTADO		MEDIÇÃO 09 - 31/03/2019		MEDIÇÃO 10 - 30/04/2019		MEDIÇÃO 11 - 31/05/2019		MEDIÇÃO 12 - 30/06/2019		MEDIÇÃO 13 - 31/07/2019		MEDIÇÃO 14 - 31/08/2019		ACUMULADO	
	UN	QUANT TOTAL	QUANTIDADE	PORCENTAGEM	QUANTIDADE	PORCENTAGEM	QUANTIDADE	PORCENTAGEM	QUANTIDADE	PORCENTAGEM	QUANTIDADE	PORCENTAGEM	QUANTIDADE	PORCENTAGEM	QUANTIDADE	PORCENTAGEM
REGULARIZAÇÃO DO SUBLEITO	M²	16.645,56	6.559,50	39%	333,00	2%	9.753,06	59%		0%		0%		0%	16.645,56	100%
SUB-BASE ESTABILIZADA GRANULOMETRICAMENTE	M³	2.496,83	-	0%	750,00	30%	1.620,00	65%	124,84	5%	-	0%	-	0%	2.494,84	100%
BASE ESTABILIZADA GRANULOMETRICAMENTE	M³	1.664,56	-	0%		0%	825,00	50%	832,28	50%	-	0%	-	0%	1.657,28	100%
PISO INTERTRAVADO (PAVI'S)	M²	15.779,30	-	0%		0%		0%			4.733,79	30%	6.311,72	40%	11.045,51	70%
PASSEIO EM PISO INTERTRAVADO MARCA TECPAVI LINHA PAVI TIJOLO 20X10X8 cm - COR CINZA, INCLUSIVE COLCHÃO DE AREIA, REGULARIZAÇÃO E COMPACTAÇÃO DO TERRENO	M2	1.535,02	-	0%		0%		0%			-		-		-	0%
MEIO FIO PRÉ MOLDADO DE CONCRETO FCK>= 18 MPA	M	709,35	-	0%		0%		0%	617,13	87%	78,03	11%	-		695,16	98%
PISO EM PLACA DE CONCRETO 60X60cm	M2	70,56	-	0%		0%		0%			-		-		-	0%
DEMARCAÇÃO DE VAGAS DE GARAGEM	M	3.105,00	-	0%		0%		0%			-		-		-	0%
DEMARCAÇÃO DE VAGAS PARA PNE	UN	10,00	-	0%		0%		0%			-		-		-	0%
DEMARCAÇÃO DE VAGAS DE IDOSO	UN	24,00	-	0%		0%		0%			-		-		-	0%
DEMARCAÇÃO DE VAGAS "TAXI"	UN	3,00	-	0%		0%		0%			-		-		-	0%
FAIXA DE PEDESTRE	M2	62,43	-	0%		0%		0%			-		-		-	0%
PINTURA DE SETAS NO PISO - 1,63 X 0,36 M	UN	40,00	-	0%		0%		0%			-		-		-	0%
BASE PARA MUROS /MURETAS EXTERNAS LARG=0,25M	M	3.044,00	-	0%		0%		0%	700,12	23%	1.126,28	37%	821,88	27%	2.648,28	87%
ALVENARIA ESTRUTURADA PARA MUROS/MURETAS EM BLOCO DE CONCRETO ESP. 9CM	M2	623,23	-	0%		0%		0%	467,42	75%	-		-		467,42	75%
GRADIL MOD. SIGRADI COR BRANCO MARCA SITELA - H=2,03	M	696,00	-	0%		0%		0%	696,00	100%	-		-		696,00	100%
GRADIL MODELO ELETROGRADIL COR BRANCO MARCA SITELA - H=2,03	M	38,10	-	0%		0%		0%			-		-		-	0%



CONTROLE DE MEDIÇÃO  
Impermeabilização

ITEM CONTRATO	LEVANTADO		MEDIÇÃO 10 - 30/04/2019		MEDIÇÃO 11 - 31/05/2019		MEDIÇÃO 12 - 30/06/2019		MEDIÇÃO 13 - 31/07/2019		MEDIÇÃO 14 - 31/08/2019		ACUMULADO	
	UN	QUANT TOTAL	QUANTIDADE	PORCENTAGEM	QUANTIDADE	PORCENTAGEM	QUANTIDADE	PORCENTAGEM	QUANTIDADE	PORCENTAGEM	QUANTIDADE	PORCENTAGEM	QUANTIDADE	PORCENTAGEM
PREPARAÇÃO DA SUPERFÍCIE CONFORME CADERNO DE ESPECIFICAÇÕES, E IMPERMEABILIZAÇÃO COM POLIURETANO BI COMPONENTE (TIPO MASTERPUR VD OU EQUIVALENTE) - CONSUMO DE 2,5 KG/M <sup>2</sup> <b>TIPO DE IMPERMEABILIZAÇÃO TIPO 04</b>	M <sup>2</sup>	1.462,88	-	0%	119,50	8%	980,13	67%	219,43	15%	73,14	5%	1.392,21	95%
IMPERMEABILIZAÇÃO EM RESINA ACRÍLICA TERMOPLÁSTICA (MEMBRANA DE POLÍMERO ACRÍLICO SEM CIMENTO - 3,0 KG / M <sup>2</sup> ), INCLUSO TELA DE POLIÉSTER, CIMENTO POLIMÉRICO - (ARGAMASSA POLIMÉRICA INDUSTRIALIZADA). <b>TIPO DE IMPERMEABILIZAÇÃO TIPO 03</b>	M <sup>2</sup>	335,34	-	0%	-	0%	177,73	53%	90,54	27%	33,53	10%	301,81	90%
IMPERMEABILIZAÇÃO EM POLIURETANO BI COMPONENTE (TIPO MASTERPUR VD OU EQUIVALENTE - CONSUMO DE 2,0 KG / M <sup>2</sup> ) <b>TIPO DE IMPERMEABILIZAÇÃO TIPO 04</b>	M <sup>2</sup>	371,28	-	0%	-	0%	211,63	57%	85,39	23%	74,26	20%	371,28	100%
PROTEÇÃO MECÂNICA, CONFORME PROJETO, INCLUSO CAMADA SEPARADORA - PAPEL KRAFT BETUMADO, FILME POLIETILENO OU SIMILAR, ONDE SE FIZER NECESSÁRIO. <b>TIPO DE IMPERMEABILIZAÇÃO TIPO 05</b>	M <sup>2</sup>	600,78	48,00	8%	-	0%	-	0%	-	0%	40,70	7%	538,70	90%
IMPERMEABILIZAÇÃO EM: APLICAÇÃO DE PRIMER; IMPERMEABILIZAÇÃO COM MANTA ASFÁLTICA SBS 4MM TIPO III CLASSE B AA, ADERIDA COM ASFALTO OXIDADO À QUENTE COM BANHO NAS EMENDAS. <b>TIPO DE IMPERMEABILIZAÇÃO TIPO 05</b>	M <sup>2</sup>	1.919,80	153,60	8%	364,76	19%	-	0%	191,98	10%	95,99	5%	1.630,33	85%
PREPARAÇÃO COM CIMENTO E AREIA + EMULSÃO ASFÁLTICA - (CAMADA DRENANTE, PARA LAJES DE COBERTURA 2º PAVIMENTO) <b>TIPO DE IMPERMEABILIZAÇÃO TIPO 05</b>	M <sup>2</sup>	695,45	612,00	88%	49,78	7%	-	0%	-	0%	-	0%	661,78	95%
IMPERMEABILIZAÇÃO EM POLIESTIRENO EXPANDIDO DE ALTA DENSIDADE TIPO DENVERTERM EPS DA DENVER OU EQUIVALENTE - (ISOLAMENTO TÉRMICO, PARA LAJES DE COBERTURA 2º PAVIMENTO) <b>TIPO DE IMPERMEABILIZAÇÃO TIPO 05</b>	M <sup>2</sup>	695,45	153,00	22%	49,78	7%	-	0%	-	0%	34,77	5%	693,55	100%
PINTURA ANTI-RAIZ TIPO VIABIT ANTIRAIZ DA VIAPOL OU SIMILAR - (PARA TETO JARDIM, JARDINEIRA, JARDIM E TETO VERDE) <b>TIPO DE IMPERMEABILIZAÇÃO TIPO 05</b>	M <sup>2</sup>	223,77	-	-	-	0%	-	0%	-	0%	-	0%	-	0%
IMPERMEABILIZAÇÃO EM RESINA EPÓXI FLEXÍVEL PARTE INTERNA DA GALERIA SUBTERRÂNEA	M <sup>2</sup>	781,00	-	-	390,50	50%	93,72	12%	296,78	38%	-	0%	781,00	100%
APLICAÇÃO DE PRIMER E IMPERMEABILIZAÇÃO EM MANTA ASFÁLTICA, SBS 3 MM TIPO III, CLASSE BAA E PROTEÇÃO MECÂNICA PARTE EXTERNA SUPERIOR GALERIA SUBTERRÂNEA	M <sup>2</sup>	244,00	29,30	12%	63,70	26%	-	0%	-	0%	-	0%	244,00	100%





OBRA: UNIMED - CAPIXABA

FORRO - TOTAL EXECUTADO ACUMULADO					MEDIÇÃO 13			MEDIÇÃO 14			TOTAL EXECUTADO ACUMULADO		
Item	Detalhes	Unidade	Quantidade	Valor Unit.	Valor Total	Quantidade	Valor	%	Quantidade	Valor	%	VALOR TOTAL	%
1	FORRO DE GESSO ACARTONADO	M2	8.005,90	R\$ 53,78	R\$ 430.582,06	960,71	R\$ 51.669,85	12%	1240,91	R\$ 66.740,22	16%	R\$ 118.410,07	28%
2	FORRO DE GESSO ACARTONADO L<50CM	M2	168,20	R\$ 53,78	R\$ 9.046,32	0,00	R\$ -	0%	0,00	R\$ -	0%	R\$ -	0%
3	FORRO EM PLACAS DE ACM BRANCO	M2	188,68	R\$ 452,61	R\$ 85.399,32	0,00	R\$ -	0%	0,00	R\$ -	0%	R\$ -	0%
4	FORRO ACÚSTICO REMOVÍVEL EM PLACAS DE 62,5X62,5CM ESTRUTURADO COM PERFIL CLICADO (GYPREX PADRÃO LINHO)	M2	1.394,00	R\$ 139,44	R\$ 194.376,08	0,00	R\$ -	0%	0,00	R\$ -	0%	R\$ -	0%
5	FORRO COLMEIA	M2	41,13	R\$ 134,69	R\$ 5.539,67	0,00	R\$ -	0%	0,00	R\$ -	0%	R\$ -	0%
6	FORRO EM PAINEL DE ABSORÇÃO SONORA, LINHA ISOSOUND, 120X120CM, ACABAMENTO VÉU PRETO, FIXAÇÃO PERFIS ROLLFOR OU EQUIVALENTE, NA COR PRETA, REF. ISOVER OU EQUIVALENTE. SOBRE PAINEL ACÚSTICO CHAPA METÁLICA PERFURADA, PARA PINTURA PRETA, DENSIDADE DE PERFURAÇÃO 20% OU SUPERIOR	M2	796,49	R\$ 239,04	R\$ 190.389,76	0,00	R\$ -	0%	0,00	R\$ -	0%	R\$ -	0%
7	FORRO EM PAINEL EM MDF, AMBI BRASIL MODELO - CFRF 3/12- 32 NA COR A DEFINIR, BORDA MACHO/FÊMEA, INSTALADO COM PERFIS E CLIPS METÁLICOS. PREENCHER POR TRÁS DO PAINEL COM PAINEL ACÚSTICO EM LÂ DE VDRO PSI 40, 50mm DE ESPESSURA E 40KG/M3, REF. ISOVER	M2	90,02	R\$ 448,19	R\$ 40.346,28	0,00	R\$ -	0%	0,00	R\$ -	0%	R\$ -	0%
8	FORRO MINERAL REMOVÍVEL, MODELO ELECTRA, COR BRANCA, MODULAÇÃO 62,5X62,5CM, NRC 0,85 OU SUPERIOR, BORDA REBAIXADA -TEGULAR, REF. HUNTER DOUGLAS	M2	78,43	R\$ 183,26	R\$ 14.373,15	0,00	R\$ -	0%	0,00	R\$ -	0%	R\$ -	0%
9	FORRO MINERAL REMOVÍVEL, MODELO FORROVID PRISMA DECOR, COR BRANCA, MODULAÇÃO 62,5X62,5CM, BORDA REBAIXADA -TEGULAR, REF. ISOVER	M2	193,00	R\$ 118,85	R\$ 22.938,18	0,00	R\$ -	0%	0,00	R\$ -	0%	R\$ -	0%

**CONTROLE DE MEDIÇÃO**  
**Esquadrias/Pele de vidro**

ITEM CONTRATO	LEVANTADO		MEDIÇÃO 13 - 31/07/2019			MEDIÇÃO 14 - 31/08/2019			ACUMULADO
	UN	QUANT TOTAL	ESTRUTURA	VIDROS	ACABAMENTOS	ESTRUTURA	VIDROS	ACABAMENTOS	PORCENTAGEM
INSTALAÇÃO DE CONTRAMARCOS EM ALUMÍNIO	M <sup>2</sup>	922,02	1,00%	-	-	38,00%	-	-	39%
J5 - 200x100cm - ALUMÍNIO - MAXIM-AR - JANELA EM ALUMÍNIO ANODIZADO NATURAL E VIDRO LAMINADO COM	UN	5,00				56,00%			56%
J6 - 300x100cm - ALUMÍNIO - MAXIM-AR - JANELA EM ALUMÍNIO ANODIZADO NATURAL E VIDRO LAMINADO COM	UN	2,00				70,00%			70%
J18 - 2000x100cm - ALUMÍNIO - MAXIM-AR - JANELA EM ALUMÍNIO ANODIZADO NATURAL E VIDRO LAMINADO COM PROTEÇÃO SOLAR COR VERDE - conforme projeto	UN	1,00				70,00%			70%
J23 - 3500x100cm - ALUMÍNIO - MAXIM-AR - JANELA EM ALUMÍNIO ANODIZADO NATURAL E VIDRO LAMINADO COM PROTEÇÃO SOLAR COR VERDE - conforme projeto	UN	1,00				70,00%			70%
J26 - 630x100cm - ALUMÍNIO - MAXIM-AR - JANELA EM ALUMÍNIO ANODIZADO NATURAL E VIDRO LAMINADO COM PROTEÇÃO SOLAR COR VERDE - conforme projeto	UN	4,00				70,00%			70%
J29 - 100x100cm - ALUMÍNIO - MAXIM-AR - JANELA EM ALUMÍNIO ANODIZADO NATURAL E VIDRO LAMINADO COM PROTEÇÃO SOLAR COR VERDE - conforme projeto	UN	7,00				50,00%			50%
J30 - 340x100cm - ALUMÍNIO - MAXIM-AR - JANELA EM ALUMÍNIO ANODIZADO NATURAL E VIDRO LAMINADO COM PROTEÇÃO SOLAR COR VERDE - conforme projeto	UN	5,00				56,00%			56%
J31 - 250x100cm - ALUMÍNIO - MAXIM-AR - JANELA EM ALUMÍNIO ANODIZADO NATURAL E VIDRO LAMINADO COM PROTEÇÃO SOLAR COR VERDE - conforme projeto	UN	2,00				70,00%			70%
J37 - 2100x100cm - ALUMÍNIO - MAXIM-AR - JANELA EM ALUMÍNIO ANODIZADO NATURAL E VIDRO LAMINADO COM PROTEÇÃO SOLAR COR VERDE - conforme projeto	UN	2,00				70,00%			70%
J38 - 1400x100cm - ALUMÍNIO - MAXIM-AR - JANELA EM ALUMÍNIO ANODIZADO NATURAL E VIDRO LAMINADO COM PROTEÇÃO SOLAR COR VERDE - conforme projeto	UN	2,00				70,00%			70%
J56 - 450x100cm - VENEZIANA ALUMÍNIO - JANELA EM ALUMÍNIO ANODIZADO NATURAL E VENEZIANA - conforme projeto	UN	1,00				90,00%			90%
J57 - 1000x100cm - VENEZIANA ALUMÍNIO - JANELA EM ALUMÍNIO ANODIZADO NATURAL E VENEZIANA - conforme projeto	UN	1,00				90,00%			90%
J58 - 2100x100cm - VENEZIANA ALUMÍNIO - JANELA EM ALUMÍNIO ANODIZADO NATURAL E VENEZIANA - conforme projeto	UN	1,00				90,00%			90%
J59 - 1000x100cm - VENEZIANA ALUMÍNIO - JANELA EM ALUMÍNIO ANODIZADO NATURAL E VENEZIANA - conforme projeto	UN	1,00				90,00%			90%
J60 - 4000x100cm - VENEZIANA ALUMÍNIO - JANELA EM ALUMÍNIO ANODIZADO NATURAL E VENEZIANA - conforme projeto	UN	2,00				90,00%			90%
J76 - 1600x100cm - ALUMÍNIO - MAXIM-AR - JANELA EM ALUMÍNIO ANODIZADO NATURAL E VIDRO LAMINADO COM PROTEÇÃO SOLAR COR VERDE - conforme projeto	UN	1,00				70,00%			70%
SISTEMA PELE DE VIDRO - FACHADA	M <sup>2</sup>	976,72				10,00%			10%



**CONTROLE DE MEDIÇÃO**  
Bancadas e divisórias

ITEM CONTRATO	LEVANTADO		MEDIÇÃO 13 - 31/07/2019		MEDIÇÃO 14 - 31/08/2019		ACUMULADO	
	UN	QUANT TOTAL	QUANTIDADE	PORCENTAGEM	QUANTIDADE	PORCENTAGEM	QUANTIDADE	PORCENTAGEM
BANCADA EM GRANITO POLIDO BRANCO SIENA (ESPESSURA DE 2 CM), INCLUSIVE TESTEIRA E RODABANCA	M2	88,28	35,31	40%	30,90	35%	66,21	75%
BANCADA EM GRANITO POLIDO PRETO SÃO GABRIEL OU SIMILAR (ESPESSURA DE 2 CM), INCLUSIVE TESTEIRA E	M2	6,08	-		-		-	0%
TAMPO EM GRANITO POLIDO BRANCO SIENA (ESPESSURA DE 2 CM) APOIADO EM ALVENARIA	M2	4,00	-		-		-	0%
DIVISÓRIA SANITÁRIA EM GRANITO BRANCO SIENA ESP. 3CM	M2	251,02	-		75,31	30%	75,31	30%
DIVISÓRIAS DE BOX DE COLETA EUCADEX, INCLUSIVE 8 PORTAS - P1E-80X210CM	M2	17,87	-		-		-	0%



CONTROLE DE MEDIÇÃO  
Revestimento e fechamento externo

ITEM CONTRATO	LEVANTADO		MEDIÇÃO 11 - 30/06/2019		MEDIÇÃO 12 - 30/06/2019		MEDIÇÃO 13 - 31/07/2019		MEDIÇÃO 14 - 31/08/2019		ACUMULADO	
	UN	QUANT TOTAL	QUANTIDADE	PORCENTAGEM	QUANTIDADE	PORCENTAGEM	QUANTIDADE	PORCENTAGEM	QUANTIDADE	PORCENTAGEM	QUANTIDADE	PORCENTAGEM
ACM ALUMÍNIO COMPOSTO ALUCOBOND LINHA ALUCOBOND LIGNO REF.: EUROPEAN WALNUT D0040 MARCA ALUCOBOND	M2	560,00	-		-		-		-		-	0%
BRISE EM METALON PADRÃO MADEIRA	M2	204,84	-		-		-		204,84	100%	204,84	100%
PINTURA MARCA IBRATIN PERMACRYL NA COR Z080 (CATÁLOGO DE COR DA MARCA SUVINIL)	M2	312,54	-		-		-		-		-	0%
CERÂMICA 5 x 15 cm REF. STONE WHITE ASSIM TEL CÓD. 8721E LINHA NATURAL MARCA PORTOBELLO	M2	830,59	-		-		41,53	5%	303,41	37%	344,94	42%
PEITORIL EM GRANITO BRANCO SIENA L=17CM	M	3.912,59	-		-		1.956,30	50%	3.514,54	35%	5.470,84	140%
CHAPÉU DE MURO EM CONCRETO LARG. = 17 CM	M	71,82	-		-		71,82	100%	-		71,82	100%
BASE PARA MUROS /MURETAS EXTERNAS LARG=0,25M	M	3.044,00	700,12	23%	-		1.126,28	37%	821,88	27%	2.648,28	87%
ALVENARIA ESTRUTURADA PARA MUROS/MURETAS EM BLOCO DE CONCRETO ESP. 9CM	M2	623,23	-		467,42	75%	31,16	5%	-		498,58	80%
GRADIL MOD. SIGRADI COR BRANCO MARCA SITELA - H=2,03	M	696,00	696,00	100%	-		-		-		696,00	100%
GRADIL MODELO ELETROGRADIL COR BRANCO MARCA SITELA - H=2,03	M	38,10	-		-		-		-		-	0%
Brise BSM-40BQ com lâminas retangulares 40x60cm cor branco	M2	48,82	-		-		-		47,84	98%	47,84	98%



CONTROLE DE MEDIÇÃO  
Louças e metais

ITEM	ITEM CONTRATO	LEVANTADO		MEDIÇÃO 13	MEDIÇÃO 14	ACUMULADO
		UN	QUANT TOTAL	PORCENTAGEM	PORCENTAGEM	PORCENTAGEM
1	BACIA SANITÁRIA COM CAIXA ACOPLADA REF. DECA LINHA RAVENA P.900 COR GE 17 BRANCO GELO	UN	129,00	-	75%	75%
2	BACIA SANITÁRIA LINHA CONFORTO REF. P51 MARCA DECA COR GE 17 BRANCO GELO	UN	17,00	-	75%	75%
3	MICTÓRIO COM SIFÃO INTEGRADO COD. M.713 COR BRANCO GELO REF GE17, DECA OU SIMILAR + VÁLVULA PARA MICTÓRIO COMPLETA LINHA BIOPRESS ANTIVANDALISMO (REF.1181-AV BIO MARCA FABRIMAR OU SIMILAR)	UN	8,00	-	75%	75%
4	LAVATÓRIO DE SEMI-COLUNA REF. DECA LINHA VOGUE PLUS REF. L510 / C510 COR BRANCO GE17 OU SIMILAR	UN	83,00	-	75%	75%
5	LAVATÓRIO DE CANTO DECA MASTER REF. L76 COR BRANCO GELO (GE17)	UN	15,00	-	75%	75%
6	LAVATÓRIO REF. DECA LINHA RAVENA / IZY REF. L91517 COR BRANCO GELO GE17 OU SIMILAR	UN	50,00	-	75%	75%
7	CUBA DE EMBUTIR OVAL REF. L 37 MARCA DECA COR GE 17 BRANCO GELO	UN	71,00	-	75%	75%
8	CUBA DE SOBREPOR REDONDA REF.: L50 COR BRANCA MARCA DECA OU SIMILAR.	UN	2,00	-	75%	75%
9	CUBA DE SEMI-ENCAIXE QUADRADA REF. L830 COR BRANCO MARCA DECA	UN	71,00	-	-	0%
10	CUBA INOX, EMBUTIDA REF. 301 (46 X 30 X 17 CM) MARCA STRAKE OU SIMILAR	UN	21,00	-	-	0%
11	CUBA INOX EMBUTIDA REF. 302 STRAKE OU SIMILAR	UN	1,00	-	-	0%
12	CUBA INOX EMBUTIDA AISI 304 REF. 314 LINHA INDUSTRIAL (50 X 39,5 X 25 CM) MARCA STRAKE OU SIMILAR	UN	72,00	-	-	0%
13	CUBA DE DESPEJO REDONDA COM SIFÃO E TAMPA DE AÇO INOX AISI 304 MARCA PALMETAL OU SIMILAR	UN	10,00	-	-	0%
14	TANQUE DE LOUÇA BRANCA REF. TQ 25 / CT 25 MARCA DECA OU SIMILAR	UN	17,00	-	75%	75%
15	TORNEIRA DE PAREDE COM AREJADOR REF. FABRIMAR LINHA PRATIKA 1157-P OU SIMILAR	UN	18,00	-	-	0%
16	TORNEIRA DE PAREDE EM AÇO INOX REF. WOG LINHA CLÍNICA PROFISSIONAL 559012 OU SIMILAR	UN	34,00	-	-	0%
17	TORNEIRA PARA TANQUE LINHA AQUARIUSTOP JET 200 CROMADA MARCA FABRIMAR OU SIMILAR	UN	17,00	-	-	0%
18	TORNEIRAS FOTOELÉTRICAS MARCA RST OU SIMILAR	UN	10,00	-	-	0%
19	TORNEIRA DE LAVATÓRIO DE BANCA ANTI-VANDALISMO ACQUAPRESS REF. 1180-AV MARCA FABRIMAR OU SIMILAR	UN	245,00	-	-	0%

20	TORNEIRA SPRAY-WASHER MARCA TRIDENT OU SIMILAR	UN	38,00	-	-	0%
21	MISTURADOR MONOCOMANDO PARA CHUVEIRO COM DESVIADOR REF.2993 CIVIC MARCA FABRIMAR OU SIMILAR	UN	40,00	-	-	0%
22	MISTURADOR DE PAREDE TIPO ALAVANCA MONOCOMANDO REF. 445012 MARCA WOG OU SIMILAR	UN	2,00	-	-	0%
23	DUCHA SANITÁRIA AQUAJET LINHA AQUARIUS REF. 2195-CL MARCA FABRIMAR	UN	108,00	-	-	0%
24	PORTA-SABÃO (REF. MELHORAMENTOS OU SIMILAR)	UN	234,00	-	-	0%
25	PORTA-TOALHA DE PAPEL (REF. MELHORAMENTOS OU SIMILAR)	UN	234,00	-	-	0%
26	PAPELEIRA CROMADA LINHA UNIVERSAL REF. 5400-UN MARCA FABRIMAR	UN	72,00	-	-	0%
27	DISPENSER PARA PAPEL HIGIÊNICO EM ROLO REF 70190 MARCA MELHORAMENTOS OU SIMILAR	UN	70,00	-	-	0%
28	CABIDE CROMADO LINHA UNIVERSAL REF. 5080-UN MARCA FABRIMAR	UN	84,00	-	-	0%
29	SABONETEIRA DE PAREDE LINHA UNIVERSAL REF. 5460-UM MARCA FABRIMAR	UN	93,00	-	-	0%
30	ASSENTO REMOVÍVEL REF. AP165 COR BRANCO MARCA DECA OU SIMILAR	UN	121,00	-	75%	75%
31	ASSENTO COM ABERTURA FRONTAL REF. AP52 COR BRANCO MARCA DECA OU SIMILAR	UN	20,00	-	78%	78%
32	BARRA DE APOIO HORIZONTAL INOX 80 CM	UN	34,00	-	-	0%
33	BARRA DE APOIO FRONTAL INOX (ENTORNO DO LAVATÓRIO)	UN	2,00	-	-	0%
34	BARRA DE APOIO HORIZONTAL REF. 2310 MARCA DECA OU SIMILAR	UN	10,00	-	-	0%
35	BARRA DE APOIO HORIZONTAL REF. 2305 MARCA DECA OU SIMILAR	UN	213,00	-	-	0%
36	VÁLVULA DE DESCARGA REF. HYDRA MARCA DECA (EXPURGO)	UN	20,00	50%	50%	100%
37	CHUVEIRO DE PAREDE MODELO PICCOLO LIGHT REF.1991DA FABRIMAR OU SIMILAR COM DESVIADOR	UN	34,00	-	-	0%
38	CHUVEIRO DE PAREDE MODELO IPANEMA REF.1992-IPADUC DA FABRIMAR OU SIMILAR COM DESVIADOR	UN	57,00	-	-	0%
39	CHUVEIRO LAVA –OLHOS MARCA VIDY OU SIMILAR	UN	2,00	-	-	0%
40	SUPORTE ÁLCOOL GEL	UN	231,00	-	-	0%
41	SUPORTE DESCARPACK	UN	231,00	-	-	0%





# HOSPITAL UNIMED SUL CAPIXABA



**Documentos relevantes**  
Atas

---

AGOSTO 2019





## ATA DE REUNIÃO

RIO BRAVO

Unimed

Ata de reunião nº: 51

Data: 01/08/19

Horário: 10 hs

Cliente: Rio Bravo / Unimed

Local: Obra - HUSC

Obra: Hospital Unimed Sul Capixaba

Título da Reunião: Acompanhamento de obra

Data da Próxima Reunião: 01/08/19

Participantes / Empresa	E-mail	Assinatura
Andréa Botti - FS Consultores	<a href="mailto:andrea@fsconsultores.com.br">andrea@fsconsultores.com.br</a>	
Luiz Xavier - FS Consultores	<a href="mailto:luiz.xavier@fsconsultores.com.br">luiz.xavier@fsconsultores.com.br</a>	
André Galloro - Matec	<a href="mailto:agalloro@matec.com.br">agalloro@matec.com.br</a>	
Jullyana Pereira - Matec	<a href="mailto:jpereira@matec.com.br">jpereira@matec.com.br</a>	
Renata Lima - Matec	<a href="mailto:rlima@matec.com.br">rlima@matec.com.br</a>	
Felipe Romano - Matec	<a href="mailto:fromano@matec.com.br">fromano@matec.com.br</a>	
Henrique Leal - Matec	<a href="mailto:hleal@matec.com.br">hleal@matec.com.br</a>	
Daniel Nakaza Matec	<a href="mailto:dnakaza@maec.com.br">dnakaza@maec.com.br</a>	
Carlos Guimarães - Matec	<a href="mailto:cguimares@matec.com.br">cguimares@matec.com.br</a>	

## Prazos: CONFORME CRONOGRAMA GERAL

Término meta 1 (A)	Término Cedo Ata Anterior (B)	Término Cedo Ata Atual (C)	Evolução (C) - (B)	Prazo Total (C) - (A)
25/09/2019	18/12/2019	12/12/2019	-6	78

Pontos críticos para avanço no cronograma:

Área externa:

- Pavimentação

Previsão do PAV's início 27/05/19 - 02/06/19 Iniciado 02/07/19 - A FS alerta quanto a produtividade do assentamento.

A Matec informa que no dia 30/07 entraram os 4 que estavam previsto na semana anterior. Produtividade média - 35m<sup>2</sup>/dia

Pontos críticos internos:

A FS informa que recebeu o cronograma com a projeção da Matec. Está em análise pela FS.

A FS solicita incremento de equipe para gases e infra de dados, principalmente no 2º pavimento.

A Matec informa que no dia 01/07/19 que terá aumento de 5 pessoas na equipe gases. (entraram somente 3)

A FS informa que a instalação de gases é crítica para início de fechamento de forro. A Matec informa que a partir da próxima semana terá incremento da equipe.

A Matec informa que a Traget (Automação/ detecção entrará no dia 05/08/19)

A	Assuntos gerais		
1.0	04/07/2019 Alinhamento do Escopo Automação Liberação dos ASA no 13 /06/19 Para finalização da equalização da proposta Targget a FS solicita os valores para o fornecimento dos Switches.	Matec	
	11/07/19 A FS aguarda a negociação da proposta da Targget.		29/07/2019
	18/07/19 A Matec informa que a Targget iniciará a partir de 29/07/19		
2.0	28/06/19 PCI (até item abaixo verificar atas anteriores) Pendente entrega do crédito/debito das portas cortafogo e trava magnética		
	04/07/19 A Matec verificará a infra necessária para fechamento dos forros.	Matec	
	11/07/19 A Matec está verificando a alteração de duas portas de incêndio que terão controle de acesso. Pendente		15/07/19
3.0	28/06/2019 Incompatibilidade de projeto hidráulico A Matec informa que no setor 18 apresenta diversas divergência entre o projeto arquitetura e hidráulica. Serão verificadas as soluções em campo que serão passadas por email para FS		28/06/2019
	01/08/19 A Matec entregou o croqui das alterações de hidráulica (Bloco 01) para análise em campo. Pendente entrega do croqui bloco 2 e 3.	Matec	15/08/19





## ATA DE REUNIÃO

RIO BRAVO

Unimed

Ata de reunião nº: 51

Data: 01/08/19

Horário: 10 hs

Cliente: Rio Bravo / Unimed

Local: Obra - HUSC

Obra: Hospital Unimed Sul Capixaba

Título da Reunião: Acompanhamento de obra

Data da Próxima Reunião: 01/08/19

4.0	31/05/19	<b>Calhas</b> A FS encaminhou o calculo da MB das saídas de aguas pluviais e aguarda o retorno da Matec quanto as definições da Dagnese das saídas das calhas - Pendente	Matec	04/07/2019
	28/06/19	A FS solicita urgência para que se possa ser validado se as caixas de passagem do projeto hidráulico comportam as vazões.		
	11/07/19	Matec entregará o relatório do consultor PENDENTE		
	01/08/19	Entregue o relatório do consultor referente as descidas d'água. A Matec informa que enregará a ART da consultoria.		
5.0	25/07/19	<b>Equipamento Ressonância / Argamassa baritada</b> A Matec apresentou um aditivo para a blindagem Magnética e tubo quenench. A FS avaliará e dará retorno hoje.	FS	25/07/19
	01/08/19	A FS informa que a UNIMED está avaliando o valor apresentado pela Matec. A Matec informa que a Tesla foi contratada e terá a reunião de alinhamento na data de hoje.		
6.0	08/01/19	<b>Ar Condicionado</b> A Arvix apresentou os projetos para as salas de equipamentos e os mesmos já validados pela Bioclima. A FS solicita a Matec apresentar os valores para ajuste de projeto.  A Matec verificará com a Targget a intergração do dampers no sistema de SDAI	ArVix	01/08/19
7.0	21/03/2019	<b>Alteração de dimensão de salas</b>	FS	04/07/19
	04/07/19	Aguardando retorno da FG.		
8.0	04/07/2019	<b>Acústica</b> A FS solicita a posição da Matec quanto ao início dos serviços de acustica. A Matec está analisando as premissas de cada setor para programaar a mobilização do fornecedor, logo que finalizar encaminhará o cronograma para FS.	Matec	Finalizado
	11/07/19	A Matec informa que está agendado com o fornecedor na próxima semana.  Reprogramado para 31/07/19		
	01/08/19	Agendado início 19/08 entrega material e início dos serviços		
9.0	11/07/2019	<b>Portões elétrica guarita</b> A Matec verificará se as infra de elétrica para portao da guarita	Matec	29/07/2019
	25/07/19	A Matec informou que existe a alimentação A Matec solicita verificar o encaminhamento da água pluvial da guarita.		
10.0	25.07.19	<b>UPTEC Matec</b> A FS solicita urgência finalização das salas data center e racks (pintura e dutos) Será realizada uma reunião amanha para alinhamento das necessidades da Matec e Uptec para demanda da obra e ajuste de cronogramas.	UPTEC/ Matec/ FS	26/07/2019
	01/08/19	A Matec informa que os rodapés das salas serão dia 20/08 e as portas 30/08. A Matec informa que a UPTEC poderá retornar no bloco 02 dia 06/08. A Matec solicita que a UPTEC participe do lean.		

DALLMIR



Ata de reunião nº: 51

Data: 01/08/19

Horário: 10 hs

Cliente: Rio Bravo / Unimed

Local: Obra - HUSC

Obra: Hospital Unimed Sul Capixaba

Título da Reunião: Acompanhamento de obra

Data da Próxima Reunião: 01/08/19

11.0	01/08/2019	<b>Projeto Ar Condicionado x Projeto elétrico</b> Devido a alteração do projeto de ar condicionado, a BK deverá fazer a revisão dos pontos elétricos. A Matec informa que essa adequação poderá atrasar o fechamento do forro e consequentemente impacto no prazo.	FS/BK	06/08/2019
12.0	01/08/2019	<b>Impermeabilização da área técnica</b> A Matec encaminhará a especificação técnica para a área técnica.	Matec	06/08/2019
13.0	01/08/2019	<b>Ressonância</b> A Matec solicita o plano de entrada da Equipacare para entrada do equipamento. A FS solicitará a Equipacare.	FS/Equipacare	06/08/2019
	01/08/2019	<b>Programação Semanal</b>  <b>Bloco 3</b> Isolamento de tubulação Rejunte parede Revestimento Parede Drywall fachada Acabamento drywall Chapeamento 2º lado Checklist geral para terminalidade de serviços Abertura e acabamento nas janelas nos painéis de fachada Esquadrias de alumínio  <b>Bloco 2</b> Soleira Rodapé Cabeamento termostatos Chapeamento 2º lado Fabricação e preparação de maletes Instalação de maleta do fancolete Instalação de bandeja de dreno Checklist geral para terminalidade de serviços Porcelanato (Reparos) Estrutura e tabica pra forro  <b>Bloco 1</b> Infra termostato Fabricação e preparação de dutos exaustão/Ventilação Acabamento nas janelas nos painéis de fachada Porcelanato Revestimento Parede Rejunte parede Impermeabilização de banheiros e cisterna Alvenaria Pastilha cerâmica Granito na área descoberta Rodapé Acabamento drywall Chapeamento Drywall fachada torres Reboco e chapisco Emassamento e pintura Gases medicinais Fiação Infra dados Dreno de ar condicionado Estrutura e tabica pra forro Elevadores <b>Área externa</b> PAV's na área do estacionamento Mureta na área do estacionamento Caixas externas Execução do espelho d'água		
2		<b>Material</b>		09.08.19

*[Handwritten signature]*

*[Handwritten signature]*

*[Handwritten signature]*

*[Handwritten signature]*

*[Handwritten signature]*

*[Handwritten signature]*

*[Handwritten signature]*





## ATA DE REUNIÃO

RIO BRAVO

Unimed

Ata de reunião nº: 51

Data: 01/08/19

Horário: 10 hs

Cliente: Rio Bravo / Unimed

Local: Obra - HUSC

Obra: Hospital Unimed Sul Capixaba

Título da Reunião: Acompanhamento de obra

Data da Próxima Reunião: 01/08/19

	Esquadrias - medir 16/06/19 ( Cronograma pendente início agosto. 19)	Matec	05/08/2019
	Elevadores - vistoria 15/07 Remarcado 19/07 26/07/19	Matec	
	Cabine medição	Matec	25/08/2019
	Transformador (Liberado pela FS aditivo 287- transformador 25.07.19)	Matec	25/08/2019
	Bancadas	Matec	15/07/2019
	Alimentadores	Matec	10/07/2019
	Divisórias de granito	Matec	29/07/2019
	Cabo de media tensão	Matec	12/08/2019
	Bancada de inox	Matec	
	Porta de madeira	Matec	30/08/2019
	Porta corta -fogo e acusticas	Matec	20/08/2019
	Brise	Matec	12/08/2019

Legendas para pendências:

FORM.ES.01/1



Pendência Urgente



Pendência Resolvida

DALLIMA





## ATA DE REUNIÃO

RIO BRAVO

Unimed

Ata de reunião nº: 52

Data: 08/08/19

Horário: 10 hs

Cliente: Rio Bravo / Unimed

Local: Obra - HUSC

Obra: Hospital Unimed Sul Capixaba

Data da Próxima Reunião: 15/08/19

Título da Reunião: Acompanhamento de obra

Participantes / Empresa	E-mail	Assinatura
Andréa Botti - FS Consultores	<a href="mailto:andrea@fsconsultores.com.br">andrea@fsconsultores.com.br</a>	
Luiz Xavier - FS Consultores	<a href="mailto:luiz_xavier@fsconsultores.com.br">luiz_xavier@fsconsultores.com.br</a>	
André Galloro - Matec	<a href="mailto:agalloro@matec.com.br">agalloro@matec.com.br</a>	
Jullyana Pereira - Matec	<a href="mailto:jpereira@matec.com.br">jpereira@matec.com.br</a>	
Renata Lima - Matec	<a href="mailto:rlima@matec.com.br">rlima@matec.com.br</a>	
Felipe Romano - Matec	<a href="mailto:fromano@matec.com.br">fromano@matec.com.br</a>	
Henrique Leal - Matec	<a href="mailto:hleal@matec.com.br">hleal@matec.com.br</a>	
Daniel Nakaza Matec	<a href="mailto:dnakaza@maec.com.br">dnakaza@maec.com.br</a>	
Carlos Guimarães - Matec	<a href="mailto:cguimares@matec.com.br">cguimares@matec.com.br</a>	

## Prazos - CONFORME CRONOGRAMA GERAL

Término meta 1 (A)	Término Cedo Ata Anterior (B)	Término Cedo Ata Atual (C)	Evolução (C) - (B)	Prazo Total (C) - (A)
25/09/2019	12/12/2019	15/12/2019	3	81

Pontos críticos para avanço no cronograma:

Área externa:

- Pavimentação

Previsão do PAV's início 27/05/19 - 02/06/19 Iniciado 02/07/19 - A FS alerta quanto a produtividade do assentamento.

A Matec informa que no dia 30/07 entraram os 4 que estavam previsto na semana anterior. Produtividade média - 350m2/dia - serviço lento devido as chuvas.

Pontos críticos internos:

A FS informa que recebeu o cronograma com a projeção da Matec. Está em análise pela FS.

A FS solicita incremento de equipe para gases e infra de dados, principalmente no 2º pavimento.

A Matec informa que no dia 01/07/19 que terá aumento de 5 pessoas na equipe gases. (entraram somente 3)

A FS informa que a instalação de gases é crítica para início de fechamento de forro. A Matec informa que a partir da próxima semana terá incremento da equipe.

A Matec informa que a Target (Automação/ detecção entrará no dia 05/08/19) - Finalizado serviço detecção setor 6.

A		Assuntos gerais		
1.0	04/07/2019	<b>Alinhamento do Escopo Automação/ SDAI</b>	Matec	
	08/08/19	A Matec informa que a Targget iniciará a partir de 29/07/19 - serviço iniciado. A FS alerta que a Target deverá alinhar com a UPTEC a passagem de cabos e fibras.		12/08/19
2.0	28/06/19	<b>PCI (até item abaixo verificar atas anteriores)</b> Pendente entrega do crédito/debito das portas cortafogo e trava magnética	Matec	
	04/07/19	A Matec verificará a infra necessária para fechamento dos forros.		
	11/07/19	A Matec está verificando a alteração de duas portas de incêndio que terão controle de acesso. Pendente		15/07/19
3.0	28/06/2019	<b>Incompatibilidade de projeto hidraulico</b> A Matec informa que no setor 18 apresenta diversas divergência entre o projeto arquitetura e hidraulica. Serão verificadas as soluções em campo que serão passadas por email para FS		28/06/2019
	01/08/19	A Matec entregou o croqui das alterações de hidraulica (Bloco 01) para análise em campo. Pendente entrega do croqui bloco 2 e 3.		
	08/08/19	A FS junto a Matec fizeram análise in loco e repassadas as soluções. Aguardando o croqui bloco 2 e 3.	Matec	15/08/19



Ata de reunião nº: 52

Data: 08/08/19

Horário: 10 hs

Cliente: Rio Bravo / Unimed

Local: Obra - HUSC

Obra: Hospital Unimed Sul Capixaba

Data da Próxima Reunião: 15/08/19

Título da Reunião: Acompanhamento de obra

5.0	25/07/19	<b>Equipamento Ressonância / Argamassa baritada</b> A Matec apresentou um aditivo para a blindagem Magnética e tubo quench. A FS avaliará e dará retorno hoje.		25/07/19
	01/08/19	A FS informa que a UNIMED está avaliando o valor apresentado pela Matec. A Matec informa que a Tesla foi contratada e terá a reunião de alinhamento na data de hoje.		01/08/19
	08/08/19	Aprovado o ASA do fornecimento tubo quench e blindagem. Pendente o retorno da aprovação ASA da estativa. Em análise pela Unimed.	FS/ Matec	12/08/19
6.0	08/01/19	<b>Ar Condicionado</b> A Arvix apresentou os projetos para as salas de equipamentos e os mesmos já validados pela Bioclima. A FS solicita a Matec apresentar os valores para ajuste de projeto.  A Matec verificará com a Targett a intergração do dampers no sistema de SDAI		
	08/08/19	Exaustor - A Matec verificará o real peso do exaustor para definição da solução a ser adotada.  Aguardando posição da Matec em relação a instalação do exaustor.  A FS solicita a Matec o plano de ação para verificação da tubulação com costura.	Matec/ArVix	09/08/19
8.0	04/07/2019	<b>Acústica</b> A FS solicita a posição da Matec quanto ao início dos serviços de acustica. A Matec está analisando as premissas de cada setor para programar a mobilização do fornecedor, logo que finalizar encaminhará o cronograma para FS.		
	11/07/19	A Matec informa que está agendado com o fornecedor na próxima semana.  Reprogramado para 31/07/19	Matec	Finalizado
	01/08/19	Agendado início 19/08 entrega material e início dos serviços		
9.0	11/07/2019	<b>Portões elétrica guarita</b> A Matec verificará se as infra de elétrica para portao da guarita		
	25/07/19	A Matec informou que existe a alimentação A Matec solicita verificar o encaminhamento da água pluvial da guarita. Verificar o detalhe da arquitetura.	Matec	29/07/2019
10.0	25.07.19	<b>UPTEC Matec</b> A FS solicita urgência finalização das salas data center e racks (pintura e dutos) Será realizada uma reunião amanhã para alinhamento das necessidades da Matec e Uptec para demanda da obra e ajuste de cronogramas.		26/07/2019
	01/08/19	A Matec informa que os rodapés das salas serão dia 20/08 e as portas 30/08. A Matec informa que a UPTEC poderá retornar no bloco 02 dia 06/08. A Matec solicita que a UPTEC participe do lean.  Verificar a possibilidade de antecipar a entrega do piso elevado. As salas de rack e data center deverão está finalizadas na primeira semana de setembro.	UPTEC/ Matec/ FS	06/09/19

2



## ATA DE REUNIÃO

RIO BRAVO

Unimed

Ata de reunião nº: 52

Data: 08/08/19

Horário: 10 hs

Cliente: Rio Bravo / Unimed

Local: Obra - HUSC

Obra: Hospital Unimed Sul Capixaba

Título da Reunião: Acompanhamento de obra

Data da Próxima Reunião: 15/08/19

11.0	01/08/2019	<b>Projeto Ar Condicionado x Projeto elétrico</b> Devido a alteração do projeto de ar condicionado, a BK deverá fazer a revisão dos pontos elétricos. A Matec informa que essa adequação poderá atrasar o fechamento do forro e consequentemente impacto no prazo.	FS/BK	06/08/2019
12.0	01/08/2019	<b>Impermeabilização da área técnica</b> A Matec encaminhará a especificação para os cochos dos fancois.	Matec	09/08/2019
13.0	01/08/2019  08/08/19	<b>Ressonância</b> A Matec solicita o plano de entrada da Equipacare para entrada do equipamento. A FS solicitará a Equipacare.  Aguardando retorno da Equipacare	FS/ Equipacare	06/08/2019
	08/08/2019	<b>Programação Semanal Bloco 3</b> Montagem de infra Montagem de painéis Gases medicinais e teste Instalação de bases e fechamento dos cabos de SDAI Complemento de infra para SDAI Fabricação e suporte para as tubulações de água gelada Rejunte parede Revestimento Parede Drywall fachada Acabamento drywall Chapeamento 2º lado Checklist geral para terminalidade de serviços Abertura e acabamento nas janelas nos painéis de fachada Esquadrias de alumínio  <b>Bloco 2</b> Atendimento ao checklist FS Montagem de painéis Brise Revestimento de parede Cabeamento termostatos Chapeamento 2º lado Checklist geral para terminalidade de serviços Estrutura e tabica pra forro  <b>Bloco 1</b> Instalação de caixas em drywall Infra para iluminação e tomadas Cabeamento Montagem de painéis Finalização dos expurgos Drenos de ar condicionado Gases medicinais Instalação de bases e fechamento dos cabos de SDAI Granito e peitoril Rodapé e soleira Porcelanato Revestimento parede Fechamento de equipamentos de Ar condicionado Alvenaria Pastilha cerâmica Acabamento drywall Chapeamento Drywall fachada torres Reboco e chapisco Emassamento e pintura Estrutura e tabica pra forro Elevadores		09.08.19





ATA DE REUNIÃO

RIO BRAVO



Ata de reunião nº: 52

Data: 08/08/19

Horário: 10 hs

Cliente: Rio Bravo / Unimed

Local: Obra - HUSC

Obra: Hospital Unimed Sul Capixaba

Título da Reunião: Acompanhamento de obra

Data da Próxima Reunião: 15/08/19

		<b>Área externa</b> PAV's na área do estacionamento Mureta na área do estacionamento Caixas externas Execução do espelho d'água Emassamento e pintura na Guarita Finalização da impermeabilização - Cisterna 1 Chapeamento do 2º lado na Área Técnica		
2		<b>Material</b>		
		Esquadrias - medir 16/06/19 ( Cronograma pendente início agosto.19)	Matec	05/08/2019
		Elevadores - previsão de início 19/08/19	Matec	
		Cabine medição	Matec	25/08/2019
		Transformador (Liberado pela FS aditivo 287- transformador 25.07.19)	Matec	13/09/2019
		Bancadas	Matec	15/07/2019
		Alimentadores	Matec	10/07/2019
		Divisórias de granito	Matec	29/07/2019
		Cabo de media tensão	Matec	12/08/2019
		Bancada de inox	Matec	
		Porta de madeira	Matec	30/08/2019
		Porta corta -fogo e acusticas	Matec	20/08/2019
		Paisagismo	Matec	23/09/2019
		Bate macas - final de outubro instalação		
		Brise	Matec	12/08/2019

Legendas para pendências:

FORM.ES.01/1



Pendência Urgente



Pendência Resolvida

*[Handwritten signatures and initials in blue ink]*



## ATA DE REUNIÃO

RIO BRAVO



Ata de reunião nº: 53

Data: 15/08/19

Horário: 10 hs

Cliente: Rio Bravo / Unimed

Local: Obra - HUSC

Obra: Hospital Unimed Sul Capixaba

Título da Reunião: Acompanhamento de obra

Data da Próxima Reunião: 22/08/19

Participantes / Empresa	E-mail	Assinatura
Andréa Botti - FS Consultores	<a href="mailto:andrea@fsconsultores.com.br">andrea@fsconsultores.com.br</a>	
Luiz Xavier - FS Consultores	<a href="mailto:luiz.xavier@fsconsultores.com.br">luiz.xavier@fsconsultores.com.br</a>	
André Galloro - Matec	<a href="mailto:agalloro@matec.com.br">agalloro@matec.com.br</a>	
Jullyana Pereira - Matec	<a href="mailto:jpereira@matec.com.br">jpereira@matec.com.br</a>	
Renata Lima - Matec	<a href="mailto:rlima@matec.com.br">rlima@matec.com.br</a>	
Felipe Romano - Matec	<a href="mailto:fromano@matec.com.br">fromano@matec.com.br</a>	
Henrique Leal - Matec	<a href="mailto:hleal@matec.com.br">hleal@matec.com.br</a>	
Daniel Nakaza Matec	<a href="mailto:dnakaza@maec.com.br">dnakaza@maec.com.br</a>	

## Prazos - CONFORME CRONOGRAMA GERAL

Término meta 1 (A)	Término Cedo Ata Anterior (B)	Término Cedo Ata Atual (C)	Evolução (C) - (B)	Prazo Total (C) - (A)
25/09/2019	15/12/2019	18/12/2019	3	84

Pontos críticos para avanço no cronograma:

Área externa:

- Pavimentação

Previsão do PAV's início - 27/05/19 - 02/06/19 Iniciado 02/07/19 - A FS alerta quanto a produtividade do assentamento.

A Matec informa que no dia 30/07 entraram os 4 que estavam previsto na semana anterior. Produtividade média - 350m2/dia - serviço lento devido as chuvas. Previsão de pavis finalização PAV's rua.

Pontos críticos internos:

A FS informa que recebeu o cronograma com a projeção da Matec. Está em análise pela FS.

A FS solicita incremento de equipe para gases e infra de dados, principalmente no 2º pavimento.

A Matec informa que no dia 01/07/19 que terá aumento de 5 pessoas na equipe gases. (entraram somente 3)

A FS informa que a instalação de gases é crítica para início de fechamento de forro. A Matec informa que a partir da próxima semana terá incremento da equipe.

A Matec informa que a Target (Automação/ detecção entrará no dia 05/08/19) - Finalizado serviço detecção setor 6.

A		Assuntos gerais		
	04/07/2019	<b>Alinhamento do Escopo Automação/ SDAI</b>		
1.0	08/08/19	A Matec informa que a Target iniciará a partir de 29/07/19 - serviço iniciado. A FS alerta que a Target deverá alinhar com a UPTEC a passagem de cabos e fibras.	Matec	12/08/19
2.0	28/06/19	<b>PCI (até item abaixo verificar atas anteriores)</b> Pendente entrega do crédito/debito das portas cortafogo e trava magnética		
	04/07/19	A Matec verificará a infra necessária para fechamento dos forros.		
	11/07/19	A Matec está verificando a alteração de duas portas de incêndio que terão controle de acesso. Pendente	Matec	15/07/19
3.0	08/08/19	<b>Incompatibilidade de projeto hidráulico</b> A FS junto a Matec fizeram análise in loco e repassadas as soluções. Aguardando o croqui bloco 2 e 3.	Matec	15/08/19
	15/08/19	A Matec encaminhou na data de hoje o croqui do Bloco 02 e 03 para análise e vistoria da FS.		15/08/19





## ATA DE REUNIÃO

RIO BRAVO



Ata de reunião nº: 53

Data: 15/08/19

Horário: 10 hs

Cliente: Rio Bravo / Unimed

Local: Obra - HUSC

Obra: Hospital Unimed Sul Capixaba

Título da Reunião: Acompanhamento de obra

Data da Próxima Reunião: 22/08/19

4.0	25/07/19	<b>Equipamento Ressonância / Argamassa baritada</b> A Matec apresentou um aditivo para a blindagem Magnética e tubo quench. A FS avaliará e dará retorno hoje.		25/07/19
	01/08/19	A FS informa que a UNIMED está avaliando o valor apresentado pela Matec. A Matec informa que a Tesla foi contratada e terá a reunião de alinhamento na data de hoje.		01/08/19
	08/08/19	Aprovado o ASA do fornecimento tubo quench e blindagem. Pendente o retorno da aprovação ASA da estativa. Em análise pela Unimed.		12/08/19
	15/08/19	A FS informa que a Unimed está verificando a possibilidade da Getting fornecer o reforço por completo.	FS/ Matec	19/08/19
5.0	08/01/19	<b>Ar Condicionado</b> A Arvix apresentou os projetos para as salas de equipamentos e os mesmos já validados pela Bioclima. A FS solicita a Matec apresentar os valores para ajuste de projeto.  A Matec verificará com a Targget a intergração do dampers no sistema de SDAI  Exaustor - A Matec verificará o real peso do exaustor para definição da solução a ser adotada.		
	08/08/19	Aguardando posição da Matec em relação a instalação do exaustor. A FS solicita a Matec o plano de ação para verificação da tubulação com costura.		
	15/08/19	A FS informa que recebeu a data de ontem o plano de ação e mapeamento das tubulações reprovadas. Após análise dará retorno. A FS informa que acompanhou a vistoria da Dinamica na obra com objetivo de extrair as amostras. E que em nenhum momento acordou que seria aceito o laudo de aprovação da tubulação pelo Dinamica.  A Matec informa que a remessa da tubulação entregue no dia 12/08/19 foram extraídas corpos de prova para análise. A análise será feita pelo IFES.	Matec/ArVix	15/08/19
6.0	04/07/2019	<b>Acústica</b> A FS solicita a posição da Matec quanto ao início dos serviços de acustica. A Matec está analisando as premissas de cada setor para programar a mobilização do fornecedor, logo que finalizar encaminhará o cronograma para FS.		
	11/07/19	A Matec informa que está agendado com o fornecedor na próxima semana.  Reprogramado para 31/07/19		
	01/08/19	Agendado início 19/08 entrega material e início dos serviços (parede)	Matec	Finalizado
7.0	11/07/2019	<b>Portões elétrica guarita</b> A Matec verificará se as infra de elétrica para portao da guarita		
	25/07/19	A Matec informou que existe a alimentação A Matec solicita verificar o encaminhamento da água pluvial da guarita. Verificar o detalhe da arquitetura.	Matec	29/07/2019





ATA DE REUNIÃO

RIO BRAVO



Ata de reunião nº: 53

Data: 15/08/19

Horário: 10 hs

Cliente: Rio Bravo / Unimed

Local: Obra - HUSC

Obra: Hospital Unimed Sul Capixaba

Título da Reunião: Acompanhamento de obra

Data da Próxima Reunião: 22/08/19

8.0	25.07.19	<b>UPTEC Matec</b> A FS solicita urgência finalização das salas data center e racks (pintura e dutos) Será realizada uma reunião amanhã para alinhamento das necessidades da Matec e Uptec para demanda da obra e ajuste de cronogramas.		
	01/08/19	A Matec informa que os rodapés das salas serão dia 20/08 e as portas 30/08. A Matec informa que a UPTEC poderá retornar no bloco 02 dia 06/08. A Matec solicita que a UPTEC participe do lean.		26/07/2019
	15/08/19	Verificar a possibilidade de antecipar a entrega do piso elevado. As salas de rack e data center deverão estar finalizadas na primeira semana de setembro. A Matec informa que fará o piso elevado na mobilização do piso vinílico. Previsão mês de novembro. A FS verificará a possibilidade do Rack ser apoiado em uma base de alvenaria.	UPTEC/ Matec/ FS	06/09/19
6.0	01/08/2019	<b>Projeto Ar Condicionado x Projeto elétrico</b> Devido a alteração do projeto de ar condicionado, a BK deverá fazer a revisão dos pontos elétricos. A Matec informa que essa adequação poderá atrasar o fechamento do forro e consequentemente impacto no prazo.	FS/BK	06/08/2019
	15/08/19	Projeto de elétrica está em análise na área técnica.		
7.0	01/08/2019	<b>Impermeabilização da área técnica</b> A Matec encaminhará a especificação para os cochos dos fancois.	Matec	15/08/2019
	15/08/19	A Matec encaminhou o detalhamento dos cochos na data de hoje entregará a ASA para análise da FS;		
8.0	01/08/2019	<b>Ressonância</b> A Matec solicita o plano de entrada da Equipacare para entrada do equipamento. A FS solicitará a Equipacare.	FS/ Equipacare	06/08/2019
	08/08/19	Aguardando retorno da Equipacare		
9.0	15/08/2019	<b>Pé direito</b> A FS solicita o retorno quanto a análise da altura do forro apontados pela UNIMED.	Matec	16/08/2019
10.0	15/08/2019	<b>Gas medicinal</b> A FS solicita a paralisação do teste de estaqueidade da rede de gases até que seja esclarecido os padrões de norma de sua execução.	Matec	15/08/2019
11	15.08.19	<b>ETE - comissionamento</b> Matec informa que o comissionamento da ETE será realizado na última semana de outubro. Será agendando o treinamento junto com a equipe de manutenção da Unimed.		

Handwritten signature



## ATA DE REUNIÃO

RIO BRAVO

Unimed

Ata de reunião nº: 53

Data: 15/08/19

Horário: 10 hs

Cliente: Rio Bravo / Unimed

Local: Obra - HUSC

Obra: Hospital Unimed Sul Capixaba

Título da Reunião: Acompanhamento de obra

Data da Próxima Reunião: 22/08/19

15/08/2019	<p><b>Programação Semanal</b></p> <p><b>Bloco 3</b></p> <p>Reforço Hemodinâmica Montagem de infra Montagem de painéis Gases medicinais e teste paralisado Instalação de bases e fechamento dos cabos de SDAI Complemento de infra para SDAI Fabricação e suporte para as tubulações de água gelada (substituição da tubulação não conforme). Rejunte parede Revestimento Parede Drywall fachada Acabamento drywall Chapeamento 2º lado Checklist geral para terminalidade de serviços Abertura e acabamento nas janelas nos painéis de fachada Esquadrias de alumínio Início de Brise</p> <p><b>Bloco 2</b></p> <p>Atendimento ao checklist FS Montagem de painéis Brise Revestimento de parede Cabeamento termostatos Chapeamento 2º lado Checklist geral para terminalidade de serviços Estrutura e tabica pra forro Esquadrias</p> <p><b>Bloco 1</b></p> <p>Instalação de caixas em drywall Infra para iluminação e tomadas Cabeamento Argamassa projetada Cobertura rampa Drenos de ar condicionado Gases medicinais Instalação de bases e fechamento dos cabos de SDAI Granito e peitoril Rodapé e soleira Porcelanato Revestimento parede Fechamento de equipamentos de Ar condicionado Alvenaria Pastilha cerâmica Acabamento drywall Chapeamento Drywall fachada torres Reboco e chapisco Emassamento e pintura Estrutura e tabica pra forro Elevadores - final Outubro</p> <p><b>Área externa</b></p> <p>PAV's na área do estacionamento final 30/09 Mureta na área do estacionamento Caixas externas Execução do espelho d'água Emassamento e pintura na Guarita Finalização da impermeabilização - Cisterna 1 Chapeamento do 2º lado na Área Técnica Acabamento drywall Guarita</p>			
2	<b>Material</b>			
	Esquadrias - medir 16/06/19 ( Cronograma pendente início agosto.19)	Matec	05/08/2019	
	Elevadores - previsão de início 19/08/19	Matec		
	Cabine medição	Matec	25/08/2019	
	Transformador (Liberado pela FS aditivo 287- transformador 25.07.19)	Matec	13/09/2019	

Rathson





ATA DE REUNIÃO

RIO BRAVO



Ata de reunião nº: 53

Data: 15/08/19

Horário: 10 hs

Cliente: Rio Bravo / Unimed

Local: Obra - HUSC

Obra: Hospital Unimed Sul Capixaba

Título da Reunião: Acompanhamento de obra

Data da Próxima Reunião: 22/08/19

	Alimentadores	Matec	10/07/2019
	Divisórias de granito	Matec	29/07/2019
	Cabo de media tensão	Matec	12/08/2019
	Bancada de inox	Matec	
	Porta de madeira	Matec	30/08/2019
	Porta corta -fogo e acusticas	Matec	20/08/2019
	Paisagismo	Matec	23/09/2019
	Bate macas - final de outubro instalação		
	Brise	Matec	12/08/2019

Legendas para pendências:

FORM.ES.01/1



Pendência Urgente



Pendência Resolvida

*Rosilene*

*[Signature]*

*[Signature]*

*[Signature]*

*[Signature]*

*[Signature]*



# HOSPITAL UNIMED SUL CAPIXABA



**Matriz de comunicação**

---

AGOSTO 2019



CLIENTE: UNIMED SUL CAPIXABA/ RIO BRAVO

OBRA: HOSPITAL UNIMED SUL CAPIXABA

## MATRIZ DA COMUNICAÇÃO

### RIO BRAVO

ITEM	NOME	CARGO	TELEFONE	E-MAIL
1	Guilherme Augusto Politi Alves		19 998728249	guilherme.alves@riobravo.com.br

### UNIMED

ITEM	NOME	CARGO	TELEFONE	E-MAIL
1	Elpidio Fiorio	Superintendente	(28) 2101-4327	elpidio@unimedsulcapixaba.coop.br
2	Roney Falqueto	Gerência de Recursos	(28) 2101-4207	roney@unimedsulcapixaba.coop.br
3	Deidney SantanaPeçanha	Gerente administrativo e	(28) 2101-4327	diney@unimedsulcapixaba.coop.br

### FS CONSULTORES

ITEM	NOME	CARGO	TELEFONE	E-MAIL
1	Fátima Santana	Diretoria	31 - 33440006	fatima@fsconsultores.com.br
2	Gustavo Friche	Supervisão	31 - 33440006	gustavo@fsconsultores.com.br
3	Yolanda Friche	Supervisão	31 - 33440006	yolanda@fsconsultores.com.br
4	Pedro Henrique Costa	Analista de projeto	31 - 33440006	pedro.henrique@fsconsultores.com.br
5	Andrea Botti Ferri	Gerente de contrato	31 - 986611673	andrea@fsconsultores.com.br
6	Davi Trindade	Auxiliar de engenharia	27 - 98715121	davi.trindade@fsconsultores.com.br
7	Luiz xavier	Auxiliar de engenharia	28 - 999711003	luiz.xavier@fsconsultores.com.br

### MATEC

ITEM	NOME	CARGO	TELEFONE	E-MAIL
1	André Garollo	Gerente de Contrato	(11) - 9 4270-4191	agalloro@matec.com.br
2	Felipe Romano	Engenheiro de Custos	(11) - 9 7182-8921	fromano@matec.com.br
3	Jullyana Pereira	Planejamento	(81) - 9 8828-7559	jpereira@matec.com.br
4	Sindi Honstender	Qualidade	(11) - 9 7389-1287	sribeiro@matec.com.br
5	Michele Teteo	Administrativo da Obra	(11) - 9 4273-2830	mteteo@matec.com.br
6	Pedro Rocha	Arquiteto - Projetos	(11) - 9 7572-5839	procha@matec.com.br
7	Rinaldo Donato	Obra	(11) - 9 8196-1757	rdonato@matec.com.br